

**BỘ GIÁO DỤC VÀ ĐÀO TẠO
TRƯỜNG.....**

LUẬN VĂN

**Thuế GTGT và việc thực
hiện Luật thuế GTGT ở công
ty TNHH Mai Anh**

Lời mở đầu

Phát triển kinh tế luôn là mục tiêu hàng đầu của mỗi quốc gia. Để thúc đẩy quá trình phát triển kinh tế của đất nước, Việt Nam chúng ta đang cần phải có môi trường đầu tư thuận lợi và cơ chế chính sách sao cho phù hợp, rõ ràng và ổn định. Đáp ứng mục tiêu đó, Luật thuế giá trị gia tăng (GTGT) đã được quốc hội nước CHXHCN Việt Nam khóa XI thông qua tại kỳ họp thứ 11 và có hiệu lực thi hành từ ngày 01/01/1999 thay thế cho Luật thuế Doanh thu. Việc nhà nước ta thay luật thuế doanh thu bằng luật thuế GTGT là hoàn toàn phù hợp với xu thế cải cách thuế ở các nước trên thế giới. Thuế GTGT được coi là phương pháp thu tiền bộ nhất hiện nay, được đánh giá cao do đạt được mục tiêu lớn của chính sách thuế như: tạo được nguồn thu lớn cho Ngân sách nhà nước(NSNN), đơn giản, trung lập.

Qua 12 năm thực hiện, Luật thuế GTGT về cơ bản đã phát huy được các mặt tích cực đối với đời sống kinh tế xã hội, góp phần khuyến khích đầu tư, ổn định sản xuất kinh doanh của doanh nghiệp và trình độ quản lý của các ngành thuế.

Tuy nhiên, thực tiễn thi hành luật thuế GTGT cũng nảy sinh nhiều khó khăn vướng mắc cần giải quyết như: vấn đề hóa đơn, khấu trừ thuế, hoàn thuế GTGT, thuế suất thuế GTGT ... Tuy đã được sửa đổi bổ sung và giải quyết được phần nào những vướng mắc trên song so với nhiệm vụ và yêu cầu phát triển kinh tế hiện nay thì luật thuế GTGT ngày càng hoàn thiện và phù hợp với tình hình kinh tế đất nước ta.

Nhận thức được tầm quan trọng của thuế GTGT, với vốn kiến thức đã được trang bị ở trường học cùng với quá trình tìm hiểu thực tế tại công ty TNHH Mai Anh em đã chọn đề tài “ Thuế GTGT và việc thực hiện Luật thuế GTGT ở công ty TNHH Mai Anh “ làm đề tài luận văn của mình.

Bài luận văn của em gồm 3 phần chính như sau:

Phần 1: Một số vấn đề chung về Thuế và Thuế GTGT tại công ty TNHH Mai Anh.

Phần 2 : Tình hình thực hiện Luật thuế GTGT tại công ty TNHH Mai Anh.

Phần 3: Một số kiến nghị và giải pháp hoàn thiện việc thi hành luật pháp về thuế GTGT tại công ty TNHH Mai Anh.

Do phạm vi kiến thức rộng mà thời gian lại không nhiều nên bài luận văn của em vẫn còn nhiều thiếu sót, em rất mong nhận được sự góp ý, giúp đỡ của các thầy cô giáo để bài luận văn của em được hoàn thiện hơn.

Em xin chân thành cảm ơn sự giúp đỡ nhiệt tình của Thạc sĩ Đồng Thị Nga cùng các anh chị trong phòng kế toán của công ty TNHH Mai Anh đã giúp đỡ em hoàn thành bài luận văn này.

PHẦN 1: MỘT SỐ VẤN ĐỀ CHUNG VỀ THUẾ VÀ LUẬT THUẾ GTGT

I. Khái quát chung về thuế

1. Khái quát về thuế:

Thuế là một phạm trù kinh tế xuất hiện, tồn tại và phát triển cùng với sự hình thành phát triển của nhà nước. Sự xuất hiện của nhà nước đòi hỏi phải có cơ sở vật chất để đảm bảo điều kiện cho nhà nước tồn tại và thực hiện chức năng của mình. Như vậy, thuế ra đời là một tất yếu khách quan xuất phát từ nhu cầu đáp ứng chức năng của nhà nước. Nhà nước sử dụng thuế như một công cụ quan trọng để điều tiết vĩ mô nền kinh tế, thuế không những là nguồn thu quan trọng chủ yếu của ngân sách nhà nước (NSNN) mà còn có ảnh hưởng to lớn đến công cuộc phát triển nền kinh tế.

Do đó, thuế là khoản đóng góp mang tính bắt buộc gắn liền với quyền lực chính trị của nhà nước bằng các sắc lệnh do nhà nước quy định. Nó được thể hiện thông qua các luật và văn bản dưới luật được cơ quan quyền lực cao nhất ban hành mà và mỗi người và các tổ chức nhất định phải nộp vào NSNN . Khoản nộp thuế không mang tính hoàn trả trực tiếp, một phần của số này được trả người dân dưới dạng các trợ cấp xã hội, phúc lợi công cộng và các quỹ tiêu dùng xã hội khác.

2. Khái niệm về thuế

Theo quy định của Luật thuế giá trị gia tăng thì thuế giá trị gia tăng là một loại thuế gián thu đánh trên khoảng giá trị tăng thêm của hàng hóa, dịch vụ phát sinh trong quá trình từ sản xuất, lưu thông đến tiêu dùng và được nộp vào Ngân sách Nhà nước theo mức độ tiêu thụ hàng hóa, dịch vụ.

Thuế là một hình thức động viên cổ xưa nhất của Tài chính nhà nước của bất kỳ nhà nước nào khi xuất hiện thì sẽ xuất hiện thuế. Tuy nhiên, với mỗi nhà nước khác nhau thì bản chất của thuế lại phụ thuộc vào bản chất của nhà nước, đồng thời khi xuất hiện thuế thì sẽ xuất hiện mối quan hệ giữa nhà nước và người nộp thuế.

Xét về góc độ nhà nước : Thuế là khoản thu của nhà nước, khoản thu mang tính bắt buộc không hoàn trả trực tiếp được pháp luật quy định.

Xét về góc độ người nộp thuế : Thuế là khoản đóng góp mang tính chất pháp luật cao nhất của nhà nước, buộc các tổ chức kinh tế và mọi người dân phải nộp một phần thu nhập của mình vào NSNN để nhà nước đáp ứng nhu cầu chi tiêu của bộ máy nhà nước.

Xét về mặt nội dung vật chất: Thuế là một khoản tiền, hiện vật mà người dân và các tổ chức kinh tế có nghĩa vụ đóng góp cho nhà nước để dùng vào việc chi tiêu của nhà nước.

Xét về thực chất: Thuế là một hình thức phân phối được nhà nước sử dụng để động viên một phần thu nhập cả các tổ chức kinh tế và các cá nhân trong xã hội nộp vào NSNN.

3. Đặc điểm về thuế:

Thuế là một biện pháp tài chính của của Nhà nước mang tính quyền lực, tính cưỡng chế và tính pháp lý cao.

Thuế tuy là biện pháp tài chính mang tính bắt buộc, song sự bắt buộc luôn được xác lập trên nền tảng của các vấn đề kinh tế - xã hội của người nộp thuế. Do đó, thuế bao giờ cũng chứa đựng các yếu tố thực tế về kinh tế - xã hội.

Thuế là một khoản thu không mang tính hoàn trả trực tiếp. Nghĩa là khoản đóng góp của công dân bằng hình thức thuế không đòi hỏi phải hoàn trả đúng bằng số lượng đã đóng góp.

4. Vai trò của thuế trong nền kinh tế thị trường:

Vai trò của thuế được xác định theo các mục tiêu cơ bản sau :

Thuế là nguồn thu chủ yếu của Ngân sách nhà nước.

Thuế là một trong những công cụ quan trọng của Nhà nước trong việc quản lý và điều tiết vĩ mô, thúc đẩy sản xuất phát triển, mở rộng lưu thông hàng

hóa nâng cao hiệu quả kinh tế trong các hoạt động của các doanh nghiệp nói riêng và toàn bộ nền kinh tế nói chung.

Thuế góp phần thực hiện công bằng xã hội, bình đẳng giữa các tầng lớp kinh tế và các tầng lớp dân cư.

Nhà nước dùng thuế để thực hiện các chức năng kinh tế xã hội của mình đối với đất nước. Thực hiện những mục tiêu đó cũng chính là thực hiện vai trò cơ bản của thuế.

5. Chức năng của thuế:

Thuế là một công cụ quan trọng để động viên một phần thu nhập của dân vào Ngân sách nhà nước.

Thuế là một công cụ để điều tiết kích thích sản xuất, điều chỉnh cung – cầu xã hội. Thuế là công cụ giải quyết đúng đắn mối quan hệ lợi ích giữa nhà nước – tập thể và người lao động.

Nhà nước sử dụng thuế để kiểm tra và giám sát về mặt kinh tế đối với các hoạt động kinh doanh của các thành phần kinh tế.

Thuế có tác dụng mở rộng kinh tế đối ngoại, đồng thời bảo vệ lợi ích sản xuất trong nước.

Thuế là công cụ sắc bén để điều hòa thu nhập giữa các tầng lớp dân cư.

6. Phân loại thuế

Thuế được phân loại theo nhiều tiêu thức khác nhau, nhưng thông thường căn cứ vào mối quan hệ giữa người chịu thuế và người nộp thuế, người ta phân thuế làm hai loại :

Thuế gián thu : là loại thuế được cộng vào giá, là một bộ phận cấu thành nên giá cả hàng hóa như: thuế GTGT, thuế tiêu thụ đặc biệt, thuế xuất khẩu. Thực chất loại thuế này người nộp thuế theo luật chỉ là người nộp thay cho người tiêu dùng những hàng hóa, dịch vụ hoặc tài sản do mình cung cấp, phần

thuế đó được người tiêu dùng hoàn trả qua giá mua hàng hoặc dịch vụ tài sản của người cung cấp.

Thuế trực thu: là loại thuế thu trực tiếp đánh vào thu nhập của các tổ chức kinh tế, cá nhân như thuế thu nhập doanh nghiệp, thuế thu nhập cá nhân. Khác với thuế gián thu, đối với thuế trực thu người chịu thuế đồng thời là người nộp thuế cho nhà nước. Chính vì vậy thuế trực thu có nhiều ưu điểm và công bằng hơn, phù hợp với khả năng của từng đối tượng, thu nhập cao thì nộp thuế cao, thu nhập thấp thì nộp thuế ít.

7. Các yếu tố cấu thành sắc thuế

Mỗi sắc thuế đòi hỏi có các đặc trưng riêng nhưng về cơ bản đều được cấu thành từ các yếu tố sau :

- Tên gọi của các sắc thuế.
- Đối tượng chịu thuế, đối tượng thuộc diện không chịu thuế.
- Đối tượng nộp thuế.
- Căn cứ và phương pháp tính thuế.
- Thuế suất – mức thuế - biểu thuế.
- kê khai – nộp thuế.
- Chế độ miễn giảm thuế, quyết toán thuế, hoàn thuế.
- Trách nhiệm, nghĩa vụ của đối tượng nộp thuế, cơ quan quản lý thuế.

II. Thuế GTGT và sự cần thiết phải áp dụng thuế GTGT ở nước ta:

1.Sự ra đời và phát triển của thuế của thuế GTGT:

Thuế GTGT còn có nguồn gốc từ thuế doanh thu. Từ sau đại chiến thế giới lần thứ nhất (1914 – 1918), thuế doanh thu đã được nghiên cứu, áp dụng nhằm động viên sự đóng góp rộng rãi của toàn thể quần chúng nhân dân cho nhu cầu chi tiêu của nhà nước. Thuế doanh thu được áp dụng ở Pháp từ năm 1917. Thời kỳ đầu thuế doanh thu chỉ đánh ở giai đoạn cuối cùng của quá trình lưu thông

hàng hóa với mức thuế suất thấp. Đầu năm 1920, thuế doanh thu được điều chỉnh đánh vào từng khâu của quá trình sản xuất. Qua thực tế, cách đánh thuế này đã bộc lộ rõ nhược điểm là thuế tính chồng chéo, trùng lặp. Và để khắc phục nhược điểm này năm 1936, Pháp tiến hành cải tiến thuế doanh thu từ việc đánh thuế vào từng khâu sang đánh thuế 1 lần vào công đoạn cuối cùng của quá trình sản xuất. Việc này đã khắc phục được nhược điểm là đánh thuế trùng lặp nhưng việc này lại làm cho việc thu thuế bị chậm trễ so với trước đây vì chỉ khi hàng hóa đi vào lưu thông thì Nhà nước mới thu được thuế. Qua nhiều lần sửa đổi và bổ sung, từ ngày 01/01/1968 thuế GTGT được áp dụng chính thức đối với sản xuất, bán lẻ hàng hóa và cung ứng dịch vụ ở Pháp.

Ở Việt Nam, thuế GTGT được áp dụng lần đầu tiên tại Miền Nam theo sắc thuế 035 – TT/SLU ngày 12/12/1972. Ngày 05/07/1993 được chính phủ cho phép, Bộ Tài Chính đã quyết định số 486TC/QĐ/TCT ban hành thuế GTGT để thực hiện thí điểm tại một số cơ sở kinh doanh: Công ty dệt Hà Đông, Công ty dệt kim Đông Xuân, nhà máy dệt Đông Á.

Tuy nhiên, việc thực hiện thí điểm đã không mang lại kết quả do hoạt động sản xuất kinh doanh của các doanh nghiệp trong xã hội có mối quan hệ chặt chẽ với nhau, từ quá trình cung cấp nguyên vật liệu đến quá trình tiêu thụ sản phẩm. Vì vậy, thuế GTGT không thể thực hiện riêng rẽ ở một số khâu hay một số doanh nghiệp.

Để góp phần hoàn thiện hệ thống chính sách thuế sao cho phù hợp với sự vận động và phát triển của nền kinh tế thị trường, tạo điều kiện mở rộng hợp tác với các nước trong khu vực và Thế Giới, đồng thời để phù hợp với xu thế cải cách thuế ở nước ta và trên Thế Giới. Tại kỳ họp thứ 11, Quốc hội khóa IX, từ ngày 02/04 đến ngày 10/05/1997 đã thông qua luật thuế GTGT và có hiệu lực thi hành kể từ ngày 01/01/1999 thay thế cho luật thuế doanh thu. Qua 5 năm thực hiện, luật thuế GTGT đã được Quốc hội khóa XI ngày 17/06/2003 sửa đổi, bổ sung và có hiệu lực thi hành từ ngày 01/01/2004.

2. Sự cần thiết phải áp dụng thuế GTGT ở Việt Nam:

Mở đầu cho tiến trình cải cách thuế giai đoạn II, một trong hai luật thuế được nhà nước ban hành là Luật thuế GTGT thay cho Luật thuế Doanh thu trước đây là một bước tiến mới trong hệ thống thuế ở nước ta. Việc ban hành và thực hiện thuế GTGT là cần thiết vì:

-Thuế GTGT có thể khắc phục được nhược điểm của thuế của thuế Doanh thu như trùng lặp, thuế thu trên thuế, nhiều mức thuế suất, chưa khuyến khích mạnh xuất khẩu và đầu tư công nghệ mới.

-Thuế GTGT được áp dụng không những đảm bảo được mức thu thuế ổn định cho NSNN mà còn góp phần thúc đẩy sản xuất kinh doanh, là cơ sở để tăng thu cho NSNN.

-Thuế GTGT thu cả đối với hàng hóa nhập khẩu tạo sự bình đẳng trong kinh doanh giữa các doanh nghiệp nhập khẩu và doanh nghiệp sản xuất kinh doanh trong nước. Các doanh nghiệp sản xuất kinh doanh trong nước có điều kiện phát huy lợi thế của mình.

Khi áp dụng Luật thuế GTGT đã thúc đẩy các doanh nghiệp thực hiện tốt hơn việc hạch toán kế toán và thực hiện mua bán hàng hóa, dịch vụ có hóa đơn, chứng từ, hạn chế việc thất thu thuế.

Thuế GTGT đã góp phần vào việc hoàn thiện hệ thống chính sách thuế ở nước ta phù hợp với thông lệ quốc tế, phù hợp với nền kinh tế thị trường, tạo điều kiện để tham gia và mở rộng quan hệ hợp tác kinh tế quốc tế nhanh chóng hội nhập với kinh tế khu vực và thế giới.

III. Nội dung cơ bản của Luật thuế GTGT:

1. Khái niệm thuế GTGT:

Thuế giá trị gia tăng có nguồn gốc từ thuế doanh thu và Pháp là nước đầu tiên trên thế giới ban hành Luật thuế giá trị gia tăng vào năm 1954. Thuế giá trị gia tăng theo tiếng Pháp gọi là: Taxe Sur La Valeur Tee (viết tắt là TVA).

Tiếng Anh gọi là Value Added Tax (viết tắt là VAT), dịch ra tiếng Việt là thuế giá trị gia tăng. Khai sinh từ nước pháp, thuế giá trị gia tăng đã được áp dụng rộng rãi ở nhiều nước trên thế giới. Tính đến nay đã có khoảng 130 quốc gia trên thế giới áp dụng thuế giá trị gia tăng.

GTGT là phần giá trị tăng thêm mới được tạo ra trong quá trình sản xuất kinh doanh hàng hóa, dịch vụ. Nó được xác định bằng chênh lệch giữa tổng giá trị sản xuất hàng hóa, dịch vụ tiêu thụ với tổng giá trị hàng hóa, dịch vụ mua vào tương ứng. Do đó, thuế GTGT là thuế thu trên phần giá trị tăng thêm của hàng hóa, dịch vụ phát sinh trong quá trình sản xuất, lưu thông đến tiêu dùng và được nộp vào NSNN theo mức độ tiêu thụ hàng hóa, dịch vụ.

Nếu xét về hình thức, thuế GTGT do các nhà sản xuất kinh doanh nộp hộ người tiêu dùng thông qua việc tính gộp thuế này vào giá bán hàng hóa, dịch vụ mà người tiêu dùng phải trả cho người bán. Hay nói cách khác, Thuế GTGT là loại thuế gián thu đánh vào thu nhập của người tiêu dùng nhằm động viên một phần thu nhập thông qua sự đóng góp của người tiêu dùng.

Tuy nhiên, xét về bản chất thì người chịu thuế là người tiêu dùng bao gồm cả tiêu dùng cho sản xuất.

2. Đặc điểm của thuế GTGT:

Thuế GTGT thực chất là một sắc thuế đánh vào việc tiêu dùng hàng hóa, dịch vụ nhưng thu được ở khâu bán hàng, nó mang tính gián thu. Tuy nhiên trên thực tế rất khó phân biệt được đâu là người tiêu dùng trung gian, đâu là người tiêu dùng cuối cùng. Vì thế, cứ có hành vi mua hàng là phải tính thuế.

Thuế GTGT có tính trung lập kinh tế cao bởi nó không bị ảnh hưởng vào kết quả kinh doanh của người nộp thuế, mà chỉ là một khoản cộng thêm vào giá bán của người cung cấp hàng hóa, dịch vụ.

Thuế GTGT không chịu ảnh hưởng bởi quá trình tổ chức và phân chia các chu trình kinh tế. Nghĩa là, dù chu trình kinh tế có bị phân đoạn nhiều hay ít cũng không ảnh hưởng đến số thuế GTGT thu được.

Thuế GTGT có khả năng đem lại số thu thường xuyên, ổn định cho NSNN. Điều này tính chủ động của Nhà nước trong quan điểm động viên vào ngân sách của mình cũng như điều tiết vĩ mô nền kinh tế.

3. Vai trò của thuế giá trị gia tăng trong quản lý Nhà nước về kinh tế

Thuế là công cụ rất quan trọng để Nhà nước thực hiện chức năng quản lý vĩ mô đối với nền kinh tế. Nền kinh tế nước ta đang trong quá trình vận hành theo cơ chế thị trường có sự quản lý của Nhà nước, do đó thuế giá trị gia tăng có vai trò rất quan trọng và được thể hiện như sau:

-Thuế giá trị gia tăng thuộc loại thuế gián thu và được áp dụng rộng rãi đối với mọi tổ chức, cá nhân có tiêu dùng sản phẩm hàng hoá hoặc được cung ứng dịch vụ, nên tạo được nguồn thu lớn và tương đối ổn định cho ngân sách Nhà nước.

Thuế tính trên giá bán hàng hoá, dịch vụ nên không phải đi sâu xem xét, phân tích về tính hợp lý, hợp lệ của các khoản chi phí, làm cho việc tổ chức quản lý tương đối dễ dàng hơn các loại thuế trực thu.

-Đối với hàng xuất khẩu không những không nộp thuế giá trị gia tăng mà còn được khấu trừ hoặc được hoàn lại số thuế giá trị gia tăng đầu vào nên có tác dụng giảm chi phí, hạ giá thành sản phẩm, đẩy mạnh xuất khẩu, tạo điều kiện cho hàng xuất khẩu có thể cạnh tranh thuận lợi trên thị trường quốc tế.

-Thuế giá trị gia tăng cùng với thuế nhập khẩu làm tăng giá vốn đối với hàng nhập khẩu, có tác dụng tích cực bảo hộ sản xuất kinh doanh hàng nội địa.

-Tạo điều kiện thuận lợi cho việc chống thất thu thuế đạt hiệu quả cao. Tuy vậy, ở khâu bán lẻ cuối cùng giá trị tăng thêm thường không lớn, số thuế thu ở khâu này không nhiều.

-Thuế giá trị gia tăng thường có ít thuế suất, bảo đảm sự đơn giản, rõ ràng.

-Nâng cao tính tự giác trong việc thực hiện đầy đủ nghĩa vụ của người nộp thuế. Việc kiểm tra thuế giá trị gia tăng cũng có mặt thuận lợi vì đã buộc

người mua, người bán phải nộp và lưu trữ chứng từ, hoá đơn đầy đủ nên việc thu thuế tương đối sát với hoạt động kinh doanh, từ đó tập trung được nguồn thu thuế giá trị gia tăng vào Ngân sách Nhà nước ngay từ khâu sản xuất và thu thuế ở khâu sau, còn kiểm tra được việc tính thuế, nộp thuế ở khâu trước nên hạn chế được thất thu về thuế.

-Tăng cường công tác hạch toán kế toán và thúc đẩy việc mua bán hàng hoá có hoá đơn chứng từ, việc tính thuế đầu ra được khấu trừ tính thuế đầu vào là biện pháp kinh tế góp phần thúc đẩy cả người mua và người bán cùng thực hiện tốt hơn chế độ hoá đơn, chứng từ.

-Việc khấu trừ thuế đã nộp ở đầu vào còn có tác dụng khuyến khích hiện đại hoá, chuyên môn hoá sản xuất, tăng cường đầu tư mua sắm trang thiết bị mới để hạ giá thành sản phẩm.

-Thuế giá trị gia tăng được ban hành gắn liền với việc sửa đổi, bổ sung một số loại thuế khác như: thuế tiêu thụ đặc biệt, thuế xuất nhập khẩu,...góp phần làm cho hệ thống chính sách thuế của Việt Nam ngày càng hoàn thiện, phù hợp với sự vận động và phát triển của nền kinh tế thị trường, tương đồng với hệ thống thuế trong khu vực và trên thế giới, góp phần đẩy mạnh việc mở rộng hợp tác kinh tế và thu hút vốn đầu tư nước ngoài vào Việt Nam.

Nhìn chung trong các loại thuế gián thu, thuế giá trị gia tăng được coi là phương pháp thu tiến bộ nhất hiện nay, được đánh giá cao do đạt được các mục tiêu lớn của chính sách thuế, như tạo được nguồn thu lớn cho Ngân sách Nhà nước, đơn giản, trung lập...

4.Đối tượng chịu thuế GTGT:

Theo quy định tại Điều 2 Luật thuế GTGT và Điều 2 Nghị định số 158/2003/NĐ/CP của Chính phủ thì: “ Đối tượng chịu thuế GTGT là hàng hóa, dịch vụ dùng cho sản xuất, kinh doanh và tiêu dùng ở Việt Nam(bao gồm cả hàng hóa, dịch vụ mua của tổ chức, cá nhân ở nước ngoài) trừ các đối tượng không chịu thuế”

5. Đối tượng không chịu thuế GTGT:

Có 25 loại hàng hoá, dịch vụ thuộc đối tượng không chịu thuế GTGT được phân làm các nhóm sau:

- Nhóm 1: Hàng hoá dịch vụ thiết yếu phục vụ nhu cầu của cộng đồng

Ví dụ: Dịch vụ phục vụ công cộng về vệ sinh, thoát nước đường phố và khu dân cư, duy trì vườn thú, vườn hoa, công viên, cây xanh đường phố, chiếu sáng công cộng, dịch vụ tang lễ. Các dịch vụ nêu tại điểm này không phân biệt nguồn kinh phí chi trả.

- Nhóm 2: Hàng hoá, dịch vụ đang khuyến khích hoặc cần được khuyến khích.

Ví dụ: Xuất bản, nhập khẩu, phát hành báo, tạp chí, bản tin chuyên ngành, sách chính trị, sách giáo khoa, giáo trình, sách văn bản pháp luật, sách khoa học kỹ thuật, sách in bằng chữ dân tộc thiểu số và tranh, ảnh, áp phích tuyên truyền cổ động, kể cả dưới dạng băng hoặc đĩa ghi tiếng, ghi hình, dữ liệu điện tử, in tiền.

Báo, tạp chí, bản tin chuyên ngành, bao gồm cả hoạt động truyền trang báo, tạp chí, bản tin chuyên ngành.

- Nhóm 3: Đối tượng nộp thuế chuyển quyền sử dụng đất

Ví dụ: Nhà ở thuộc sở hữu nhà nước do nhà nước bán cho người đang thuê. Chuyển quyền sử dụng đất.

- Nhóm 4: Khoáng sản khai thác chưa chế biến đem xuất khẩu

Ví dụ: Sản phẩm xuất khẩu là tài nguyên, khoáng sản khai thác chưa chế biến.

Cơ sở sản xuất kinh doanh không được khấu trừ và hoàn thuế GTGT đầu vào của hàng hóa, dịch vụ sử dụng cho sản xuất, kinh doanh hàng hóa, dịch vụ thuộc đối tượng không chịu thuế GTGT quy định tại điều này mà phải tính vào giá trị hàng hóa, dịch vụ, nguyên giá tài sản cố định hoặc chi phí kinh doanh.

6. Đối tượng nộp thuế GTGT:

Theo quy định tại Điều 3 Luật thuế GTGT và Điều 3 Nghị định số 158/2003/NĐ/CP của Chính phủ quy định chi tiết thi hành Luật thuế GTGT thì “tất cả các tổ chức, cá nhân có hoạt động sản xuất kinh doanh hàng hóa, dịch vụ chịu thuế GTGT ở Việt Nam, không phân biệt ngành nghề, hình thức, tổ chức kinh doanh (gọi chung là cơ sở kinh doanh) và tổ chức, cá nhân khác có nhập khẩu hàng hóa, dịch vụ thuộc đối tượng chịu thuế GTGT từ nước ngoài(gọi chung là người nhập khẩu) đều là đối tượng nộp thuế”

7. Căn cứ tính thuế GTGT:

Theo quy định tại Điều 6 Luật thuế GTGT số 02/1997/GH9 ngày 10/05/1997 Điều 5 Nghị định số 158/2003/NĐ/CP ngày 10/12/2003 thì căn cứ tính thuế GTGT là giá tính thuế và thuế suất.

7.1 Giá tính thuế GTGT:

Được quy định chi tiết đối với các loại hàng hóa, dịch vụ tại điều 7 Luật thuế GTGT số 02/1997/QH9 ngày 10/05/1997 và Điều 6 Nghị định số 158/2003/NĐ/CP ngày 10/12/2003.

Giá tính thuế là một căn cứ quan trọng để xác định số thuế GTGT phải nộp, giá tính thuế GTGT chưa có thể được ghi trên hóa đơn bán hàng của người bán hàng, cung cấp dịch vụ hoặc người nhập khẩu. Giá tính thuế GTGT của hàng hóa, dịch vụ được xác định cụ thể như sau:

Đối với hàng hóa, dịch vụ do cơ sở sản xuất, kinh doanh bán ra là giá bán chưa có thuế GTGT. Đối với hàng hóa, dịch vụ chịu thuế tiêu thụ đặc biệt là giá bán đã có thuế tiêu thụ đặc biệt nhưng chưa có thuế GTGT.

Đối với hàng hóa nhập khẩu, là giá nhập khẩu tại cửa khẩu cộng với thuế nhập khẩu (nếu có) cộng thuế tiêu thụ đặc biệt(nếu có). Giá nhập khẩu tại cửa khẩu làm căn cứ tính thuế GTGT được xác định theo các quy định về về giá tính thuế hàng hóa nhập khẩu.

Trường hợp hàng hóa nhập khẩu được miễn, giảm thuế nhập khẩu thì giá tính thuế GTGT là giá hàng hóa nhập khẩu cộng với thuế nhập khẩu xác định theo mức thuế đã được miễn giảm.

Đối với dịch vụ do phía nước ngoài cung ứng cho các đối tượng tiêu dùng ở Việt Nam, Giá tính thuế GTGT là giá dịch vụ phải thanh toán cho phía nước ngoài.

Đối với hàng hóa, dịch vụ dùng để trao đổi, biếu tặng (trừ sản phẩm hàng hóa dùng để khuyến mại, quảng cáo), tiêu dùng nội bộ(không phục vụ cho sản xuất kinh doanh hàng hóa, dịch vụ thuộc đối tượng không chịu thuế GTGT) thì phải tính thuế GTGT đầu ra, giá tính thuế GTGT được xác định theo giá tính thuế của hàng hóa, dịch vụ cùng loại hoặc tương đương tại thời điểm phát sinh các hoạt động này.

Đối với các hoạt động cho thuê tài sản như: nhà xưởng, kho tàng, bến bãi. Giá để tính thuế GTGT là giá cho thuê chưa có thuế. Trường hợp cho thuê theo hình thức trả tiền thuê theo từng kỳ hoặc trả trước tiền thuê cho một thời hạn thì thuế GTGT tính trên số tiền thu từng kỳ hoặc thu trước.

Đối với trường hợp thuê giàn khoan, máy móc, thiết bị, phương tiện vận tải của nước ngoài(loại trong nước chưa sản xuất được) để cho thuê lại, giá tính thuế được trừ giá thuê giá thuê phải trả cho người nước ngoài.

Đối với hàng hóa bán theo phương thức trả góp, giá tính thuế là giá bán trả một lần chưa có thuế của GTGT của hàng hóa, dịch vụ đó(không bao gồm lãi trả góp), không tính theo số tiền trả góp từng kỳ.

Đối với gia công hàng hóa, giá tính thuế là giá gia công chưa có thuế(bao gồm tiền công, tiền nhiên liệu, tiền vật liệu phụ và chi phí khác để gia công).

Đối với hoạt động xây dựng, lắp đặt là giá xây dựng, lắp đặt chưa có thuế GTGT của công trình, hạng mục công trình.

Đối với hoạt động đầu tư xây nhà để bán, xây dựng cơ sở hạ tầng để chuyển nhượng của các đơn vị được Nhà nước giao đất, giá tính thuế là giá bán nhà, cơ sở hạ tầng gắn với đất trừ tiền sử dụng đất phải nộp NSNN.

Đối với các hoạt động đại lý, môi giới mua, bán hàng hóa, dịch vụ hưởng hoa hồng thì giá chưa có thuế làm căn cứ tính thuế là tiền hoa hồng thu từ các hoạt động này.

Đối với hàng hóa, dịch vụ có tính đặc thù được dùng chứng từ thanh toán như: Tem bưu chính, vé cước vận tải, vé số số kiến thiết ghi giá thanh toán là giá đã có thuế, còn giá chưa có thuế được xác định như sau:

$$\text{Giá chưa có thuế} = \frac{\text{Giá thanh toán (tiền bán vé, bán tem)}}{1 + \text{thuế suất của hàng hóa, dịch vụ đó}}$$

Đối với dịch vụ đại lý tàu biển, dịch vụ môi giới, ủy thác xuất nhập khẩu và dịch vụ khác hưởng tiền công hoặc hoa hồng, giá tính thuế là tiền công hoặc hoa hồng được hưởng chưa có thuế.

Đối với hoạt động vận tải, bốc xếp thì giá tính thuế là giá cước vận chuyển, bốc xếp chưa có thuế. Đối với hoạt động vận tải quốc tế thì doanh thu vận tải quốc tế không chịu thuế.

Đối với dịch vụ du lịch lữ hành, hợp đồng kí với khách hàng theo giá trọn gói thì giá trọn gói là giá tính thuế. Trường hợp giá trọn gói bao gồm cả các khoản không chịu thuế (ăn ở tham quan, lệ phí sân bay) thì các khoản này được giảm trừ trong giá tính thuế.

Đối với dịch vụ cầm đồ, giá tính thuế là tiền thu từ hoạt động này, bao gồm tiền lãi phải thu từ cho vay, cầm đồ và chênh lệch thu được từ bán hàng cầm đồ(bằng doanh thu bán hàng phát mại trừ số tiền cho vay, trừ số tiền phải trả khách hàng(nếu có).

Đối với dịch vụ in, giá tính thuế không bao gồm tiền giấy in. Nếu cơ sở in thực hiện hợp đồng in, giá thanh toán bao gồm cả tiền công in và giấy in thì giá tính thuế bao gồm cả tiền giấy.

Đối với sách báo, tạp chí bán theo đúng giá phát hành (giá bìa) theo quy định của Luật xuất bản thì giá đó là giá tính thuế, còn nếu không bán theo giá bìa thì giá bán ra là giá tính thuế.

7.2 Thuế suất

Có 3 mức thuế suất khác nhau: 0%, 5%, 10% được áp dụng đối với từng loại hàng hóa, dịch vụ sản xuất kinh doanh trong nước hoặc nhập khẩu. Việc quy định các mức thuế suất khác nhau nhằm thể hiện chính sách điều tiết thu nhập và hướng dẫn tiêu dùng đối với hàng hóa, dịch vụ khác nhau. Trong điều kiện hiện nay, khi mặt bằng kinh doanh của các ngành nghề chưa đồng nhất, thì việc phân biệt các mức thuế suất là cần thiết.

7.2.1. Thuế suất 0%: HHDV xuất khẩu và được coi như xuất khẩu và một số dịch vụ khác

- Hàng hoá XK, bao gồm xuất khẩu ra nước ngoài, kể cả uỷ thác xuất khẩu, bán cho các doanh nghiệp chế xuất và các trường hợp được coi là xuất khẩu.

- Dịch vụ cung cấp cho doanh nghiệp chế xuất để sử dụng cho sản xuất kinh doanh của doanh nghiệp, trừ các dịch vụ sử dụng cho tiêu dùng cá nhân (dịch vụ vận chuyển đưa đón CBCNV, cung cấp suất ăn cho CBCNV của doanh nghiệp chế xuất...)

- Vận tải quốc tế

7.2.2. Thuế suất 5%: HHDV thiết yếu phục vụ cho nhu cầu của cộng đồng (15 nhóm)

7.2.2.1. Nước sạch phục vụ sản xuất và sinh hoạt, không bao gồm các loại nước uống đóng chai, đóng bình và các loại nước giải khát khác áp dụng mức thuế suất 10%.

7.2.2.2. Phân bón, quặng để sản xuất phân bón, thuốc phòng trừ sâu bệnh và chất kích thích tăng trưởng vật nuôi, cây trồng

7.2.2.3. Thức ăn gia súc, gia cầm và thức ăn cho vật nuôi khác

7.2.2.4. Dịch vụ đào đắp, nạo vét kênh, mương, ao hồ phục vụ sản xuất nông nghiệp, nuôi trồng, chăm sóc, phòng trừ sâu bệnh cho cây trồng, sơ chế, bảo quản sản phẩm nông nghiệp

7.2.2.5. Sản phẩm trồng trọt, chăn nuôi, thủy sản, hải sản chưa qua chế biến hoặc chỉ qua sơ chế làm sạch, phơi, sấy khô, bóc vỏ, tách hạt, cắt lát, ướp muối, bảo quản lạnh và các hình thức bảo quản thông thường khác ở khâu kinh doanh thương mại

7.2.2.6. Mủ cao su sơ chế như mủ cờ rếp, mủ tờ, mủ bún, mủ cốm; nhựa thông sơ chế; lưới; dây giềng và sợi để đan lưới đánh cá

7.2.2.7. Thực phẩm tươi sống; nông sản chưa qua chế biến ở khâu kinh doanh thương mại, trừ gỗ, măng

7.2.2.8. Đường, phụ phẩm trong sản xuất đường, bao gồm gi đường, bã mía, bã bùn

7.2.2.9. Sản phẩm bằng đay, cói, tre, song, mây, nứa, lá, rom, vỏ dừa, sọ dừa, bèo tây và các sản phẩm thủ công khác sản xuất bằng nguyên liệu tận dụng từ nông nghiệp

7.2.2.10. Máy móc, thiết bị chuyên dùng phục vụ cho sản xuất nông nghiệp

7.2.2.11. Thiết bị, dụng cụ y tế gồm máy móc và dụng cụ chuyên dùng cho y tế như: Các loại máy soi, chiếu, chụp dùng để khám, chữa bệnh; các thiết bị, dụng cụ chuyên dùng để mổ...

7.2.2.12. Giáo cụ dùng để giảng dạy và học tập bao gồm các loại mô hình, hình vẽ, bảng, phấn, thước kẻ, compa và các loại thiết bị, dụng cụ chuyên dùng cho giảng dạy, nghiên cứu thí nghiệm khoa học

7.2.2.13. Hoạt động văn hoá, triển lãm, thể dục thể thao; biểu diễn nghệ thuật, sản xuất phim, nhập khẩu, phát hành và chiếu phim

7.2.2.14. Đồ chơi trẻ em, sách các loại, trừ sách không chịu thuế GTGT nêu tại phần trên

7.2.2.15. Dịch vụ khoa học và công nghệ là các hoạt động phục vụ việc nghiên cứu khoa học và phát triển công nghệ; các hoạt động liên quan đến sở hữu trí tuệ; các dịch vụ về thông tin, tư vấn, đào tạo, bồi dưỡng, phổ biến, ứng dụng tri thức khoa học và công nghệ và kinh nghiệm thực tiễn, không bao gồm trò chơi trực tuyến và dịch vụ giải trí trên internet.

7.2.3. Thuế suất 10%: HHDV thông thường còn lại

8. Phương pháp tính thuế:

Cơ sở nộp thuế GTGT theo một trong hai phương pháp: phương pháp khấu trừ và phương pháp trực tiếp:

8.1 Phương pháp khấu trừ:

a/ *Đối tượng áp dụng:* Là các đơn vị, tổ chức kinh doanh, doanh nghiệp thành lập theo luật Doanh nghiệp nhà nước, Luật Doanh nghiệp, Luật Hợp tác xã, doanh nghiệp có vốn đầu tư nước ngoài và các đơn vị tổ chức kinh doanh khác đã thực hiện đầy đủ các chế độ sổ sách kế toán và hóa đơn chứng từ theo quy định, trừ các đối tượng áp dụng tính thuế theo phương pháp trực tiếp.

b/ *Xác định thuế GTGT phải nộp:*

$$\begin{array}{rcccl} \text{Số thuế GTGT} & & \text{Thuế GTGT} & & \text{Thuế GTGT đầu vào} \\ \text{phải nộp} & = & \text{đầu ra} & - & \text{được khấu trừ} \end{array}$$

Trong đó:

+ Thuế GTGT đầu ra = giá tính thuế của hàng hóa, dịch vụ chịu thuế x thuế suất thuế GTGT của hàng hóa, dịch vụ đó.

Cơ sở kinh doanh tính thuế theo phương pháp khấu trừ, khi bán hàng hóa, dịch vụ phải tính và thu thuế GTGT hàng hóa, dịch vụ bán ra. Khi lập hóa đơn bán hàng hóa, dịch vụ phải ghi rõ giá bán chưa có thuế, thuế GTGT và tổng số tiền phải thanh toán.

Trường hợp hóa đơn chỉ ghi giá thanh toán, không ghi giá chưa có thuế và thuế GTGT thì thuế GTGT của hàng hóa, dịch vụ bán ra phải tính trên giá thanh toán ghi trên hóa đơn chứng từ.

+ Thuế GTGT đầu vào = tổng số thuế GTGT ghi trên hóa đơn GTGT mua hàng hóa, dịch vụ (bao gồm cả TSCĐ) dùng cho sản xuất, kinh doanh hàng hóa nhập khẩu hoặc chứng từ nộp thuế GTGT thay cho phía nước ngoài của Bộ Tài Chính.

Nếu hàng hóa, dịch vụ mua vào được dùng chứng từ đặc thù ghi giá thanh toán là giá đã có thuế GTGT thì cơ sở có thể căn cứ vào giá trên để xác định giá chưa có thuế GTGT được khấu trừ.

c/ Xác định thuế GTGT đầu vào được khấu trừ:

Thuế GTGT của hàng hóa, dịch vụ mua vào dùng cho sản xuất kinh doanh hàng hóa, dịch vụ chịu thuế GTGT thì được khấu trừ toàn bộ.

Thuế GTGT đầu vào của hàng hóa, dịch vụ mua vào dùng đồng thời để sản xuất kinh doanh hàng hóa, dịch vụ chịu thuế và không chịu thuế GTGT thì chỉ được khấu trừ số thuế đầu vào tương ứng của hàng hóa, dịch vụ dùng cho sản xuất kinh doanh hàng hóa, dịch vụ chịu thuế GTGT, còn số thuế GTGT đầu vào không được khấu trừ sẽ tính vào chi phí của hàng hóa, dịch vụ không chịu thuế GTGT.

Hàng hóa mua vào bị tổn thất do thiên tai, hỏa hoạn hoặc do mất, xác định trách nhiệm do cá nhân hoặc tổ chức phải bồi thường thì thuế GTGT đầu vào của số hàng hóa, dịch vụ này được tính vào giá trị của hàng hóa tổn thất hoặc phải bồi thường không được tính vào thuế GTGT đầu vào để khấu trừ khi kê khai thuế GTGT phải nộp.

Sinh viên: Dương Thị Trúc - Lớp QTL 302K

Thuế GTGT đầu vào của hàng hóa, dịch vụ được khấu trừ phát sinh trong tháng nào thì được kê khai khấu trừ khi xác định số thuế phải nộp của tháng đó, không phân biệt hàng hóa, dịch vụ đó đã xuất dùng hay còn trong kho, Trường hợp không kê khai kịp trong tháng thì được kê khai khấu trừ vào các tháng tiếp sau nhưng tối đa không quá 3 tháng kể từ thời điểm kê khai của tháng phát sinh.

Đối với TSCĐ mua vào sử dụng riêng cho sản xuất kinh doanh hàng hóa, dịch vụ không chịu thuế GTGT, thì thuế GTGT của TSCĐ được tính ngay vào nguyên giá của TSCĐ. Còn đối với TSCĐ mua vào sử dụng cho sản xuất kinh doanh hàng hóa, dịch vụ chịu thuế GTGT thì thuế đầu vào của TSCĐ được khấu trừ như đối với hàng hóa, vật tư khác.

Trường hợp không hạch toán riêng được thì được khấu trừ theo theo tỉ lệ % doanh số của hàng hóa, dịch vụ chịu thuế GTGT so với tổng doanh số bán ra trong kỳ.

$$\begin{array}{|c|c|c|c|} \hline \text{Thuế GTGT đầu vào} & & \text{Doanh số hàng hóa chịu thuế} & \\ \hline \text{vào phải nộp} & = & \boxed{\text{Tổng doanh số bán ra trong kỳ đầu}} & \times \text{Thuế GTGT} \\ \hline \end{array}$$

d/Điều kiện khấu trừ thuế:

Có hoá đơn GTGT của hàng hoá, dịch vụ mua vào hoặc chứng từ nộp thuế GTGT hàng hoá ở khâu nhập khẩu, chứng từ nộp thuế GTGT đối với trường hợp mua dịch vụ.

Có chứng từ thanh toán qua ngân hàng đối với hàng hoá, dịch vụ mua vào, trừ trường hợp tổng giá trị hàng hoá, dịch vụ mua vào từng lần có giá trị dưới 20 triệu đồng.

-Đối với hàng hoá, dịch vụ mua trả chậm, trả góp có giá trị trên 20 triệu đồng, cơ sở kinh doanh căn cứ vào hợp đồng mua bán hàng hoá, dịch vụ, hoá đơn GTGT và chứng từ thanh toán qua ngân hàng của hàng hoá, dịch vụ mua trả chậm, trả góp để kê khai, khấu trừ thuế GTGT đầu vào. Trường hợp chưa có

chứng từ thanh toán qua ngân hàng do chưa đến thời điểm thanh toán theo hợp đồng thì cơ sở kinh doanh vẫn được kê khai, khấu trừ thuế GTGT đầu vào. Đến thời điểm thanh toán theo hợp đồng nếu không có chứng từ thanh toán qua ngân hàng thì không được khấu trừ thuế GTGT đầu vào, cơ sở kinh doanh phải kê khai, điều chỉnh lại số thuế GTGT đầu vào đã khấu trừ.

-Hàng hoá, dịch vụ mua vào theo phương thức bù trừ giữa giá trị hàng hoá, dịch vụ mua vào với giá trị hàng hoá, dịch vụ bán ra cũng được coi là thanh toán qua ngân hàng, trường hợp sau khi bù trừ mà phần giá trị còn lại được thanh toán bằng tiền có giá trị từ 20 triệu đồng trở lên thì chỉ được khấu trừ thuế đối với trường hợp có chứng từ thanh toán qua ngân hàng.

-Trường hợp mua hàng hóa, dịch vụ của 1 nhà cung cấp có giá trị dưới 20 triệu đồng, nhưng mua nhiều lần trong cùng ngày có tổng giá trị trên 20 triệu đồng thì được khấu trừ thuế đối với trường hợp có chứng từ thanh toán qua ngân hàng.

8.2 Phương pháp trực tiếp

a/ Đối tượng áp dụng

Cá nhân sản xuất kinh doanh là người Việt Nam

Tổ chức, cá nhân nước ngoài kinh doanh tại Việt Nam không theo Luật đầu tư nước ngoài tại Việt Nam, chưa thực hiện đầy đủ các điều kiện về kế toán, hóa đơn, chứng từ để làm căn cứ tính thuế theo phương pháp khấu trừ.

b/ Phương pháp tính thuế GTGT:

$$\begin{array}{l} \text{Thuế GTGT phải nộp} = \frac{\text{GTGT của hàng hóa chịu thuế}}{\text{Thuế suất của hàng hóa dịch vụ đó.}} \times \\ \text{GTGT của hàng hóa dịch vụ} = \frac{\text{Doanh số của hàng hóa dịch vụ bán ra}}{\text{Giá vốn của hàng hóa dịch vụ bán ra}} \times \end{array}$$

+/ Doanh số của hàng hóa, dịch vụ bán ra là giá bán thực tế bên mua phải thanh toán cho bên bán, bao gồm cả thuế GTGT và các khoản phụ thu, phí thu thêm mà bên mua phải trả.

+/ Giá vốn của hàng hóa, dịch vụ bán ra được xác định bằng giá trị của hàng hóa, dịch vụ (giá mua bao gồm cả thuế GTGT) mà cơ sở sản xuất, kinh doanh đã dùng vào sản xuất, kinh doanh của hàng hóa, dịch vụ chịu thuế GTGT bán ra trong kỳ.

c/GTGT đối với một số trường hợp và ngành nghề kinh doanh:

Đối với hoạt động sản xuất, kinh doanh bán hàng thì GTGT là chênh lệch giữa doanh số bán ra với doanh số mua vào dùng cho sản xuất kinh doanh.

Trường hợp cơ sở kinh doanh không hạch toán riêng được doanh số hàng hóa, vật tư mua vào tương ứng với doanh số bán ra thì:

$$\begin{array}{ccccccc} \text{Giá vốn hàng hóa} & & \text{Trị giá tồn đầu} & & \text{Trị giá mua} & & \text{Trị giá tồn} \\ \text{bán ra} & = & \text{kỳ} & + & \text{trong kỳ} & - & \text{cuối kỳ} \end{array}$$

Đối với kinh doanh ngoại tệ giá trị gia tăng của hoạt động này xác định như sau:

$$\text{GTGT} = \text{Doanh số bán ra trong kỳ} - \text{Doanh số mua vào tương ứng}$$

Trong đó: Doanh số mua vào tương ứng = số ngoại tệ đã bán x tỷ giá mua vào thực tế.

IV. Thủ tục kê khai thuế, nộp thuế

1. Kê khai thuế

- Các cơ sở kinh doanh hàng hóa dịch vụ chịu thuế GTGT thì phải có trách nhiệm lập và gửi cho cơ quan thuế tờ khai tính thuế GTGT từng tháng kèm theo Bảng kê hàng hóa dịch vụ mua vào, bán ra theo mẫu quy định.

- Đối với các cơ sở kinh doanh NK, mỗi lần phát sinh hoạt động NK, cơ sở phải có trách nhiệm kê khai, nộp tờ khai thuế GTGT theo từng lần NK cùng với việc kê khai thuế NK cho cơ quan Hải quan thu thuế tại cửa khẩu NK

- Đối với các cơ sở kinh doanh buôn chuyên phải kê khai và nộp thuế GTGT theo từng chuyến hàng cho cơ quan thuế nơi mua hàng trước khi vận chuyển hàng đi tiêu thụ

Cơ sở kinh doanh nhiều loại hàng hóa dịch vụ có mức thuế suất GTGT khác nhau phải kê khai thuế GTGT theo từng mức thuế suất quy định đối với từng loại hàng hóa, dịch vụ, nếu cơ sở kinh doanh không xác định được theo từng mức thuế suất thì phải tính và nộp thuế theo mức thuế suất cao nhất của hàng hóa, dịch vụ mà cơ sở có sản xuất, kinh doanh.

2. Nộp thuế

- Đối với các cơ sở kinh doanh thực hiện nộp thuế hàng tháng theo thông báo của cơ quan thuế thì thời hạn nộp thuế không quá ngày 25 của tháng tiếp theo.

- Đối với cơ sở kinh doanh có số thuế phải nộp hàng tháng lớn thì cơ sở phải tạm nộp thuế theo định kỳ 10 – 15 ngày/lần và trong thời hạn quy định (theo thông báo của cơ quan thuế) cơ sở phải nộp đủ số thuế phải nộp trong tháng

3. Hoàn thuế

Theo luật thuế GTGT thì các cơ sở sản xuất kinh doanh, người nhập khẩu được hoàn thuế GTGT trong các trường hợp sau:

a. Các cơ sở kinh doanh thuộc đối tượng nộp thuế GTGT theo phương pháp khấu trừ hoàn thuế trong các trường hợp sau:

- Cơ sở kinh doanh trong 3 tháng trở nên có số thuế lũy kế số thuế GTGT đầu vào được khấu trừ lớn hơn số thuế đầu ra.

- Các cơ sở kinh doanh trong tháng có hàng xuất khẩu, nếu có số thuế GTGT đầu vào chưa được khấu trừ từ 200 triệu đồng trở lên thì sẽ được xét hoàn thuế theo từng tháng.

b. Cơ sở kinh doanh mới thành lập thuộc đối tượng đăng ký nộp thuế GTGT theo phương pháp khấu trừ nhưng chưa có doanh thu bán hàng, chưa có thuế GTGT đầu ra để khấu trừ với thuế GTGT đầu vào của tài sản cố định, vật tư, nếu thời gian đầu tư từ 1 năm trở lên thì sẽ được xem xét hoàn thuế đầu vào theo từng năm. Số thuế GTGT đầu vào của tài sản cố định, vật tư được hoàn có giá trị lớn từ 200 triệu đồng trở lên thì sẽ được xét hoàn thuế theo từng quý.

c. Cơ sở kinh doanh quyết toán thuế khi sáp nhập, giải thể, chia tách...có số thuế GTGT nộp thừa thì có quyền đề nghị hoàn thuế.

d. Cơ sở kinh doanh có quyết định hoàn thuế của cơ quan Nhà nước có thẩm quyền.

e. Tổ chức cá nhân ở Việt nam sử dụng tiền viện trợ nhân đạo, viện trợ không hoàn lại của tổ chức, các nhân nước ngoài để mua hàng hóa dịch vụ tại Việt Nam.

V. Yêu cầu quản lý và nhiệm vụ của kế toán thuế

1. Yêu cầu quản lý thuế GTGT

Thuế GTGT là một phần quan trọng và không ngừng vận động cùng với quá trình vận động của dòng vốn kinh doanh, do vậy việc quản lý thuế GTGT yêu cầu phải toàn diện trên các mặt sau:

- Quản lý thuế GTGT đầu vào: đây là số tiền mà doanh nghiệp trả thay cho người tiêu dùng, sẽ được khấu trừ với thuế GTGT đầu ra khi bán hàng hóa, dịch vụ. Nếu đủ tiêu chuẩn hoàn thuế theo quy định thì khoản thuế GTGT đầu vào này sẽ được Nhà nước hoàn lại, do vậy phải quản lý chặt chẽ khoản thuế này để tránh thất thoát, thiệt hại cho doanh nghiệp.

- Quản lý thuế GTGT đầu ra: đây là số tiền mà doanh nghiệp thu từ người tiêu dùng khi bán các sản phẩm hàng hóa, dịch vụ, số thuế này sẽ được khấu trừ với thuế GTGT đầu vào, nếu thuế GTGT đầu ra lớn hơn thuế GTGT đầu vào thì phần lớn hơn đó sẽ phải nộp vào Ngân sách. Do đó, khoản thuế này cũng phải

được quản lý chặt chẽ để tránh trường hợp kê thiếu, kê sai nhằm trốn thuế gây thất thoát cho ngân sách.

- Quản lý số thuế GTGT được hoàn lại: đây là số tiền mà Nhà nước hoàn lại cho doanh nghiệp trong một số trường hợp như đã nêu ở phần I, trên thực tế thì đây là 1 vấn đề rất đáng nói, việc hoàn thuế theo quy định hiện nay đôi khi là một kẽ hở để một số doanh nghiệp lợi dụng bòn rút ngân sách.

Vì vậy yêu cầu quản lý khoản thuế này là vô cùng cần thiết và đòi hỏi phải được theo dõi thường xuyên, chặt chẽ và phải thực sự khách quan.

Quản lý số thuế GTGT phải nộp Ngân sách: đây là nguồn thu thường xuyên của Ngân sách cho nên việc quản lý nguồn thu này là đương nhiên và hết sức cần thiết.

2.Nhiệm vụ kế toán thuế GTGT

2.1. Mô tả công việc nhân viên kế toán thuế nói chung

2.1.1. Trách nhiệm

- Trực tiếp làm việc với cơ quan thuế khi có phát sinh.
- Kiểm tra đối chiếu hóa đơn GTGT với bảng kê với bảng kê thuế đầu vào, đầu ra của từng cơ sở.
- Kiểm tra đối chiếu bảng kê khai hồ sơ xuất khẩu
- Hàng tháng lập báo cáo tổng hợp của thuế GTGT đầu ra của toàn Công ty, phân loại theo thuế suất.
- Hàng tháng lập Báo cáo tổng hợp của thuế GTGT đầu vào của toàn Công ty theo tỷ lệ phân bổ đầu ra được khấu trừ.
- Theo dõi báo cáo tình hình nộp Ngân sách, tồn đọng Ngân sách, hoàn thuế của Công ty.
- Cùng phối hợp với kế toán tổng hợp đối chiếu số liệu báo cáo thuế của các cơ sở giữa báo cáo với quyết toán.

- Lập hồ sơ ưu đãi đối với dự án đầu tư mới, đăng kí phát sinh mới hoặc điều chỉnh giảm khi có phát sinh.
- Lập hồ sơ hoàn thuế khi có phát sinh.
- Lập báo cáo tổng hợp thuế khi theo định kỳ hoặc đột xuất (nhóm thuế suất, đơn vị cơ sở).
- Kiểm tra hóa đơn đầu vào (sử dụng đèn cực tím) đánh số thứ tự để dễ truy tìm, phát hiện loại hóa đơn không hợp pháp thông báo đến cơ sở có liên quan.
- Hàng tháng đóng chứng từ báo cáo thuế của cơ sở, toàn Công ty.
- Kiểm tra báo cáo tình hình sử dụng hóa đơn thuế để báo cáo Cục thuế.
- Lập bảng kê danh sách lưu trữ, bảo quản hóa đơn thuế GTGT theo thời gian, thứ tự số quyển không để hư hỏng, thất thoát.
- Kiểm tra đối chiếu biên bản trả, nhận hàng để điều chỉnh doanh thu báo cáo thuế kịp thời khi có phát sinh.
- Cập nhật kịp thời các thông tin về Luật thuế, soạn thông báo các nghiệp vụ quy định của Luật thuế có liên quan đến hoạt động sản xuất kinh doanh của Công ty để cơ sở biết thực hiện.
- Lập kế hoạch thuế GTGT, thu nhập doanh nghiệp, nộp ngân sách.
- Yêu cầu chấp hành nguyên tắc bảo mật.
- Cập nhật theo dõi việc giao nhận hóa đơn (mở sổ giao và kí nhận).
- Theo dõi tình hình giao nhận hóa đơn của các đơn vị cơ sở.
- Hàng tháng, quý, năm báo cáo tình hình sử dụng hóa đơn trong kì.
- Cập nhật và lập giấy báo công nợ của các đơn vị cơ sở.

2.1.2. Quyền hạn

- Đề xuất hướng xử lý các trường hợp hóa đơn cần điều chỉnh hoặc thanh hủy theo quy định của Luật thuế hiện hành.

- Nhận xét, đánh giá khi có chênh lệch số liệu giữa báo cáo thuế và quyết toán.
- Hướng dẫn kế toán cơ sở thực hiện việc kê khai báo cáo thuế theo đúng quy định.
- Các công việc khác có liên quan đến thuế.

2.1.3. Mối liên hệ công tác

- Trực thuộc Phòng kế toán Công ty: nhận sự chỉ đạo, phân công, điều hành trực tiếp của phụ trách phòng.
- Khi cung cấp số liệu liên quan đến nghiệp vụ do mình phụ trách đều phải có sự đồng ý của Ban giám đốc hoặc Kế toán trưởng.
- Quan hệ với các Đơn vị nội bộ thuộc Công ty trong phạm vi trách nhiệm của mình đảm nhiệm để hoàn thành tốt công tác.
- Nhận hoặc trao đổi thông tin với kế toán cơ sở nội bộ.

2.2. Nhiệm vụ của kế toán thuế GTGT nói riêng

- Thứ nhất: theo dõi thuế GTGT đầu vào và đầu ra phát sinh trong tháng. Việc theo dõi 2 khoản thuế này đều phải căn cứ vào hóa đơn GTGT.
- Thứ hai: lập bảng kê thuế hàng tháng bao gồm:
 - + Bảng kê hóa đơn, chứng từ hàng hóa, dịch vụ mua vào.
 - + Bảng kê hóa đơn, chứng từ hàng hóa, dịch vụ bán ra.Căn cứ để lập các bảng kê trên là hóa đơn GTGT.
- Thứ ba: Kê khai thuế phải nộp hàng tháng.

Hàng tháng, kế toán tổng hợp số thuế GTGT đầu vào, thuế GTGT đầu ra, xác định số thuế GTGT phải nộp hoặc chưa được khấu trừ, trên cơ sở đó lập tờ khai thuế GTGT, kèm với bảng kê hóa đơn, chứng từ hàng hóa dịch vụ mua vào, bán ra để nộp cho cơ quan thuế.

- Thứ tư: vào sổ kế toán và lập báo cáo kế toán thuế

Hàng ngày, khi các nghiệp vụ kinh tế phát sinh, kế toán căn cứ vào hóa đơn GTGT hoặc bảng kê hóa đơn, chứng từ hàng hóa, dịch vụ mua vào, bán ra và các chứng từ gốc khác như: phiếu thu, phiếu chi, giấy báo nợ, giấy báo có... để vào các sổ chi tiết tài khoản 133, 3331, đến cuối tháng kế toán tổng hợp số liệu trên các sổ chi tiết để lên sổ cái tài khoản 133, 3331 hoặc tổng hợp số liệu trên sổ tổng hợp rồi lên sổ cái. Số liệu trên sổ cái được sử dụng để lên báo cáo thuế hàng năm.

Trên đây là toàn bộ nhiệm vụ của kế toán thuế GTGT, tuy nhiên trên thực tế kế toán thuế GTGT còn phải làm nhiều nhiệm vụ khác như: lập giấy xin chi tiền ngân hàng để nộp thuế, lập các báo cáo nội bộ để gửi Ban giám đốc... Cho dù phải thực hiện toàn bộ công việc kế toán thuế GTGT hoặc chỉ làm một phần trong đó thì yêu cầu mỗi cán bộ kế toán phải có một trình độ chuyên môn vững vàng, có phẩm chất đạo đức tốt, khách quan, trung thực... bởi vì kế toán thuế GTGT rất khó nhưng cũng rất dễ, đòi hỏi cán bộ kế toán thuế phải biết dung hòa giữa chế độ và quy định của nhà nước với yêu cầu của chủ doanh nghiệp.

VI. Phương pháp kế toán thuế GTGT

1. Chứng từ kế toán

Các chứng từ được sử dụng trong kế toán thuế GTGT gồm có:

- Hóa đơn GTGT.
- Bảng kê hóa đơn, chứng từ hàng hóa, dịch vụ mua vào.
- Bảng kê hóa đơn, chứng từ hàng hóa, dịch vụ bán ra.
- Tờ khai thuế GTGT.
- Quyết toán thuế GTGT
- ...

Các hóa đơn, chứng từ trên đều có mẫu thống nhất của Bộ tài chính, tuy nhiên các doanh nghiệp vẫn có thể đăng kí với cơ quan thuế để tự in hóa đơn theo mẫu của riêng mình cho phù hợp với hoạt động của đơn vị, các hóa đơn mà

doanh nghiệp tự in gọi là hóa đơn đặc thù, không một doanh nghiệp nào giống doanh nghiệp nào.

2. Tài khoản kế toán

Kế toán thuế GTGT được phản ánh trên tài khoản 133 “Thuế GTGT được khấu trừ” và tài khoản 3331 “Thuế GTGT phải nộp”. Kết cấu của 2 tài khoản này như sau:

2.1. Tài khoản 133 – Thuế GTGT được khấu trừ

* Nội dung: tài khoản này dùng để phản ánh số thuế GTGT đầu vào được khấu trừ, đã khấu trừ và còn được khấu trừ.

Kết cấu:

Nợ	TK 133	Có
<u>Số phát sinh tăng</u> : số thuế GTGT đầu vào được khấu trừ tăng trong kỳ	<u>Số phát sinh giảm</u> : số thuế GTGT đầu vào được khấu trừ giảm trong kỳ: <ul style="list-style-type: none">- Khấu trừ thuế GTGT- Hoàn thuế GTGT- Phân bổ thuế GTGT	
<u>SDCK</u> : Số thuế GTGT đầu vào còn được khấu trừ đến cuối kỳ.		

TK 133 có 2 tài khoản cấp II:

- TK 1331- Thuế GTGT đầu vào được khấu trừ của hàng hóa, dịch vụ: phản ánh thuế GTGT đầu vào được khấu trừ của vật tư, hàng hóa dịch vụ mua ngoài dùng cho hoạt động sản xuất kinh doanh hàng hóa, dịch vụ chịu thuế GTGT theo phương pháp khấu trừ.

Sinh viên: Dương Thị Trúc - Lớp QTL 302K

- TK 1332- Thuế GTGT đầu vào được khấu trừ của TSCĐ: phản ánh thuế GTGT đầu vào được khấu trừ khi mua sắm TSCĐ dùng vào hoạt động sản xuất kinh doanh sản phẩm hàng hóa, dịch vụ chịu thuế GTGT theo phương pháp khấu trừ.

* Nguyên tắc hạch toán:

- TK 133 chỉ được sử dụng cho đơn vị nộp thuế GTGT theo phương pháp khấu trừ.

- Vật tư, hàng hóa, tài sản mua vào sử dụng đồng thời cho hoạt động chịu thuế và không chịu thuế GTGT thì chỉ được phản ánh thuế GTGT đầu vào được khấu trừ vào TK 133 đối với vật tư, hàng hóa mua vào để sử dụng cho hoạt động chịu thuế GTGT.

Trong trường hợp không bóc tách được giá trị vật tư, hàng hóa sử dụng cho hoạt động chịu thuế và không chịu thuế thì toàn bộ thuế GTGT đầu vào vẫn được phản ánh vào TK 133, cuối kỳ kế toán xác định số thuế GTGT đầu vào được khấu trừ theo tỷ lệ doanh thu chịu thuế GTGT trên tổng doanh thu bán hàng. Phần thuế GTGT đầu vào không được khấu trừ được phân bổ vào giá vốn hàng bán (nếu sản phẩm đã được tiêu thụ hết) hoặc phản ánh vào TK 1421 “Chi phí trả trước”.

- Thuế GTGT đầu vào phát sinh trong tháng nào thì được kê khai, khấu trừ với thuế GTGT đầu ra của tháng đó, nếu thuế GTGT đầu vào lớn hơn thuế GTGT đầu ra phải nộp thì khấu trừ theo số nhỏ hơn, số còn lại khấu trừ tiếp theo ở kỳ sau. Nếu sau 3 kỳ liên tiếp không khấu trừ hết thì Ngân sách sẽ hoàn thuế.

- Nếu mua hàng hóa, dịch vụ không có hóa đơn GTGT theo quy định hoặc có hóa đơn nhưng không ghi rõ thuế GTGT hoặc hóa đơn không hợp lệ thì không được khấu trừ thuế GTGT đầu vào.

2.2. Tài khoản 3331- Thuế GTGT phải nộp.

* Nội dung: dùng để phản ánh số thuế GTGT đầu ra, thuế GTGT của hàng nhập khẩu phải nộp, số thuế GTGT đã được khấu trừ, đã nộp và còn phải nộp.

Sinh viên: Dương Thị Trúc - Lớp QTL 302K

Kết cấu:

Nợ	TK 3331	Có
<u>Số phát sinh giảm</u> : khấu trừ thuế GTGT: <ul style="list-style-type: none"> - Thuế GTGT được miễn giảm. - Số thuế GTGT đã nộp vào NSNN. - Số thuế GTGT 		<u>Số phát sinh tăng</u> : số thuế GTGT tăng phải nộp trong kỳ
<u>SDCK</u> : Số thuế GTGT đã nộp thừa vào NSNN 		<u>SDCK</u> : Số thuế GTGT còn phải nộp đến cuối kỳ

TK 3331 có 2 tài khoản cấp III:

- Tk 33311- Thuế GTGT đầu ra của hàng hóa, dịch vụ: dùng để phản ánh số thuế GTGT đầu ra phải nộp, số thuế GTGT đã được khấu trừ, đã nộp và còn phải nộp của hàng hóa, dịch vụ tiêu thụ trong kỳ.
- TK 33312- Thuế GTGT phải nộp của hàng nhập khẩu: dùng để phản ánh số thuế GTGT của hàng nhập khẩu phải nộp, đã nộp và còn phải nộp vào NSNN.

* Nguyên tắc hạch toán:

Doanh nghiệp chủ động tính thuế, kê khai thuế phải nộp hàng tháng và nộp thuế đúng thời gian quy định theo thông báo của cơ quan thuế.

3. Trình tự kế toán:

3.1. Đối với đơn vị nộp thuế GTGT theo phương pháp khấu trừ

a. Hạch toán thuế GTGT đầu vào

Quy trình hạch toán thuế GTGT đầu vào được thể hiện trên sơ đồ sau:

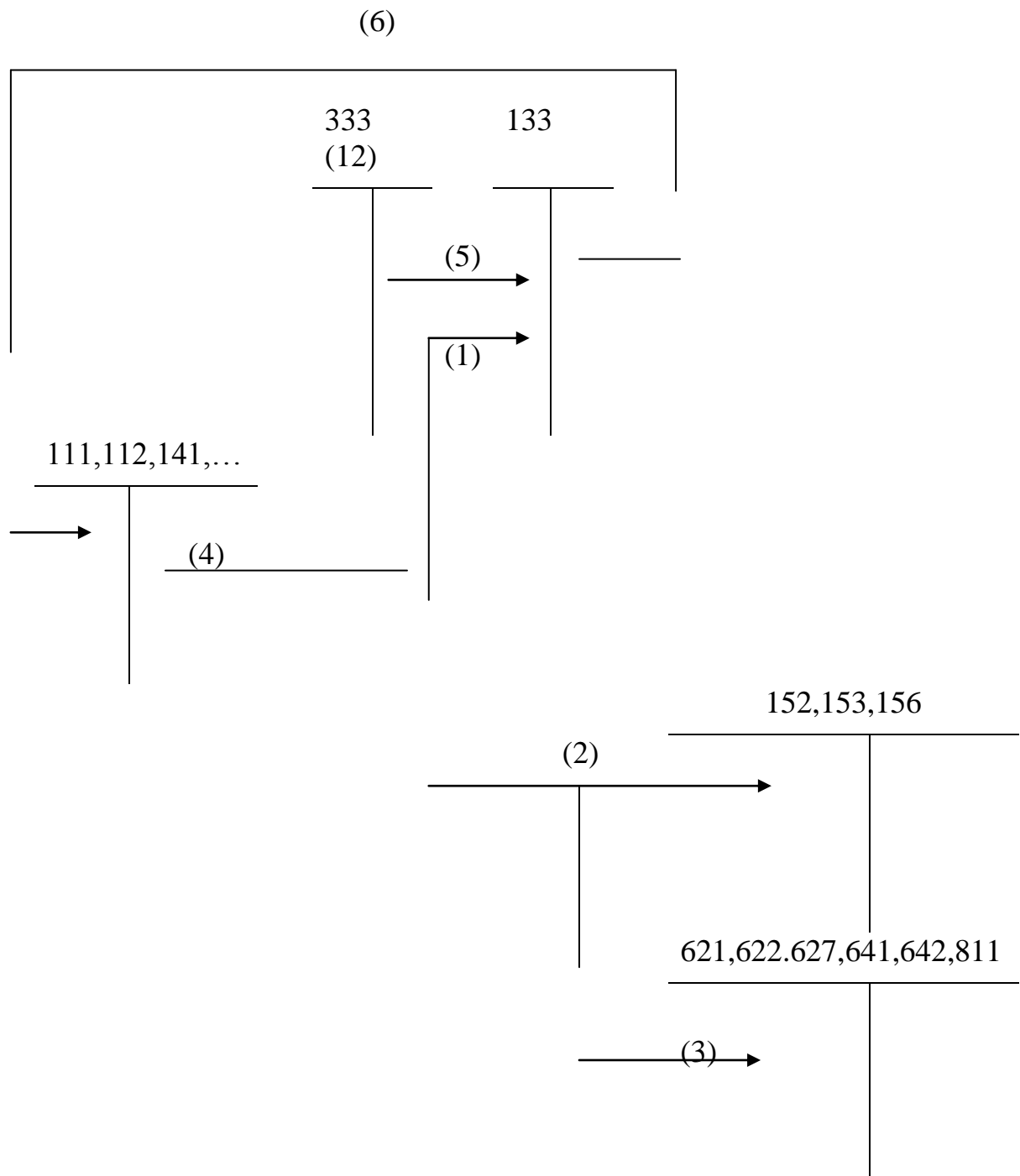

Ghi chú:

- (1): Thuế GTGT đầu vào
- (2): Trị giá mua chưa có thuế của vật tư, hàng hóa, TSCĐ... nhập kho
- (3): Trị giá mua chưa có thuế của vật tư, hàng hóa đưa vào sử dụng ngay
- (4): Tổng giá thanh toán

Sinh viên: Dương Thị Trúc - Lớp QTL 302K

(5): Thuế GTGT hàng nhập khẩu phải nộp được khấu trừ

(6): Thuế GTGT được giảm trừ hoặc được hoàn trả đã nhận

b. Hạch toán thuế GTGT đầu ra

Quy trình hạch toán thuế GTGT đầu ra được thể hiện trên sơ đồ sau:

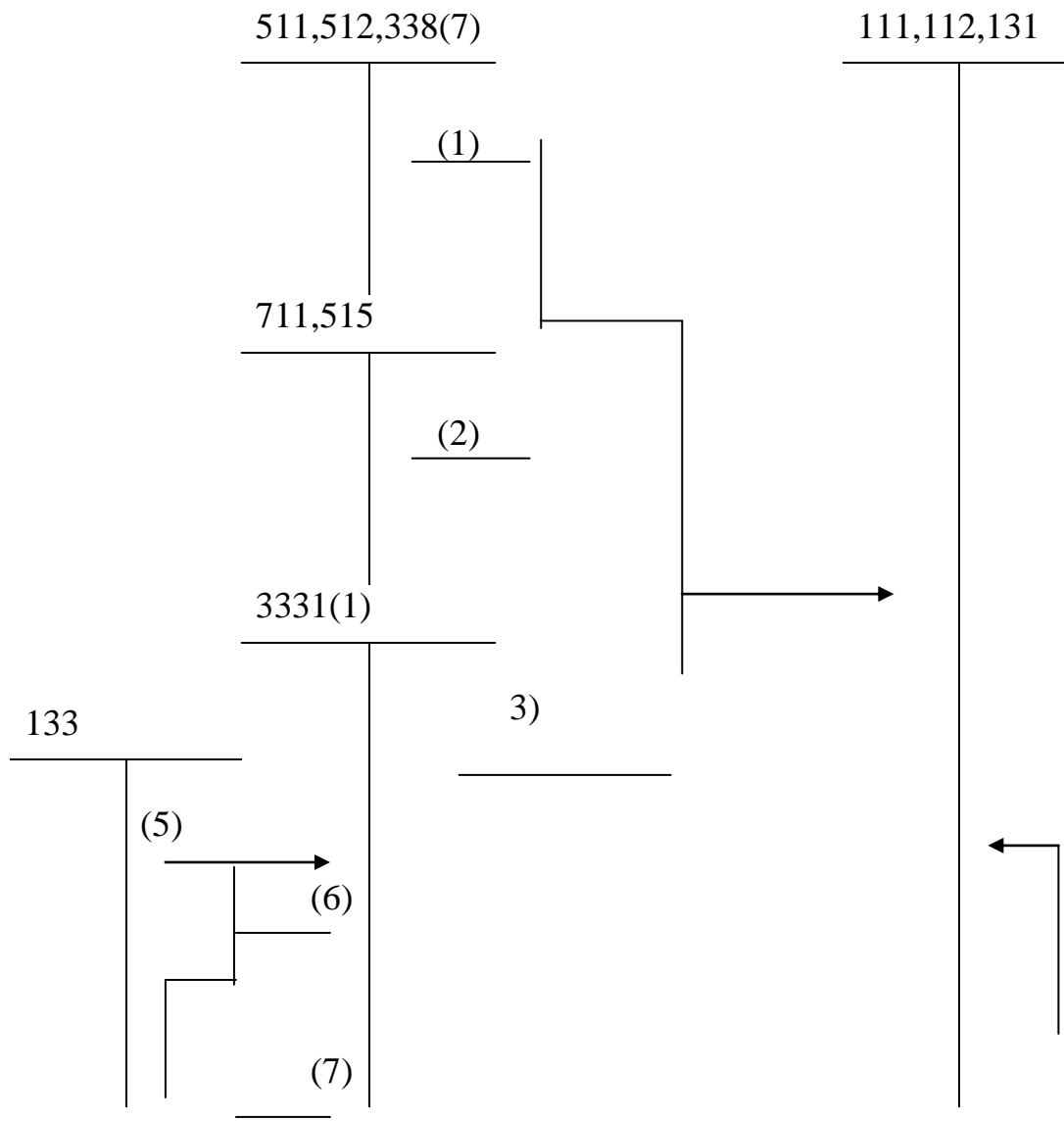

Ghi chú:

(1): Doanh thu bán hàng, cung cấp dịch vụ.

(2): Thu nhập khác, doanh thu hoạt động tài chính.

(3): Thuế GTGT đầu ra.

- (4): Tổng giá thanh toán.
- (5): Khấu trừ thuế GTGT.
- (6): Thuế GTGT giảm trừ đã hoàn trả.
- (7): Nộp thuế GTGT vào ngân sách.

3.2. Đối với đơn vị nộp thuế GTGT theo phương pháp trực tiếp.

Quá trình hạch toán vẫn thực hiện như đối với nộp thuế GTGT theo phương pháp khấu trừ nhưng trong quá trình hạch toán không xuất hiện tài khoản 133 và 33311. Do đó giá trị hàng hóa phản ánh trên các tài khoản 156, 151, 157, 511, 512, 515, 711... là giá đã có thuế GTGT.

Cuối kỳ sau khi hạch toán số thuế phải nộp, kế toán hạch toán theo sơ đồ sau:

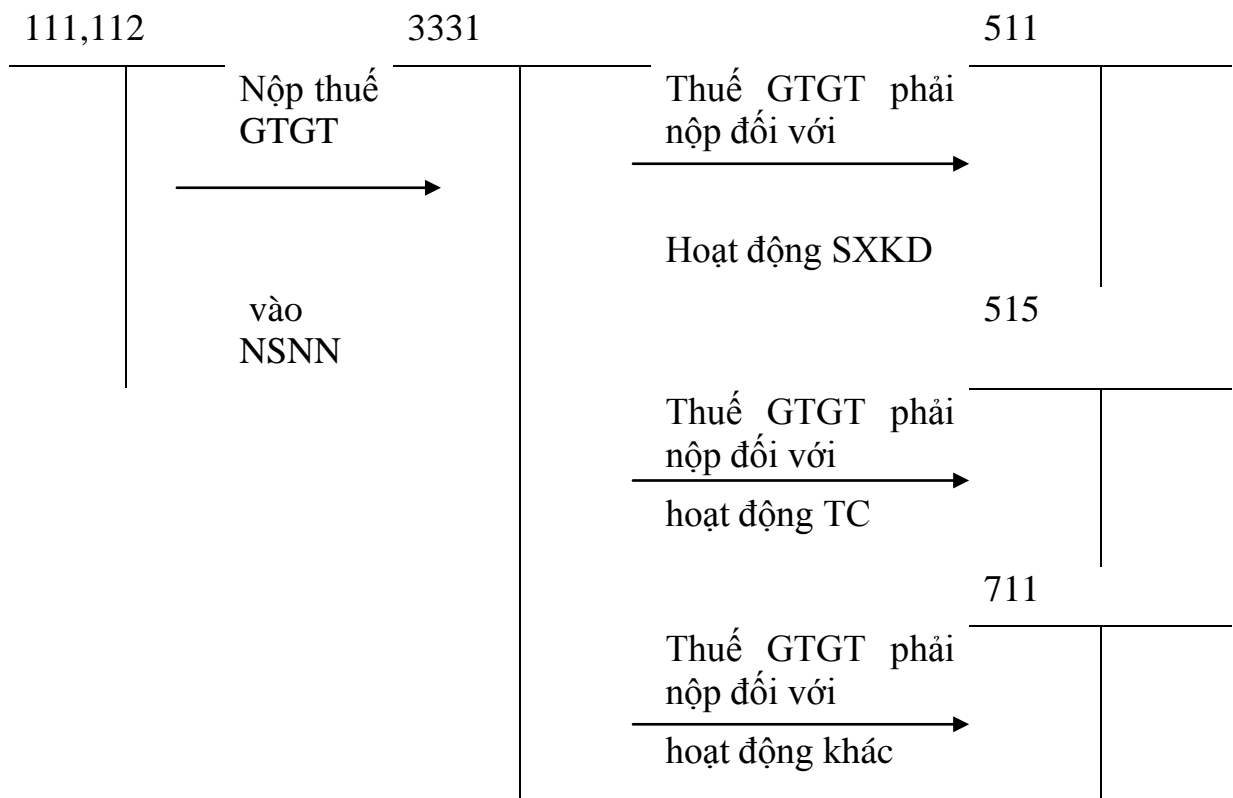

4. Tổ chức sổ kế toán

Theo mỗi hình thức kế toán khác nhau, sổ sách kế toán sử dụng trong kế toán thuế GTGT cũng khác nhau. Quy trình ghi sổ diễn ra như sau:

Chú ý: Căn cứ để xác định số thuế GTGT đầu vào được khấu trừ là số tiền thuế GTGT ghi trên hóa đơn GTGT khi mua vật tư, hàng hóa, dịch vụ, chứng từ nộp thuế GTGT ở khâu nhập khẩu (đối với hàng hóa nhập khẩu), chứng từ nộp thuế GTGT thay cho pgias nước ngoài theo quy định của pháp luật (trường hợp nộp hộ thuế cho tổ chức, cá nhân nước ngoài nhưng không thành lập pháp nhân tại Việt Nam)

KẾ TOÁN THUẾ GIÁ TRỊ GIA TĂNG ĐẦU VÀO

152,153,1

54,156,21

133

33311

1,217

241,611,6

31,632,64

2

	Thuế GTGT đầu vào phát sinh	Thuế GTGT đã được khấu trừ	
111,112,331 ...	Khi mua vật tư, hàng hóa, dịch vụ, TSCĐ	Thuế GTGT đầu vào không được khấu trừ	142,242,154
		Thuế GTGT được hoàn lại	111,112
	33312		

Thuế Khi nhập
GTGT khẩu hàng
của hóa, vật tư,
hàng TSCĐ
nhập
khẩu
phải nộp

→

NSNN
nếu
được
khấu trừ

Thuế GTGT
của hàng
mua trả
lại, giảm
giá, được
chiết khấu
thương mại

152,153,211

Hàng mua trả lại người bán hoặc giảm giá

KẾ TOÁN THUẾ GTGT ĐẦU VÀO

Kế toán thuế GTGT đầu vào của vật tư, hàng hóa mua nội địa:

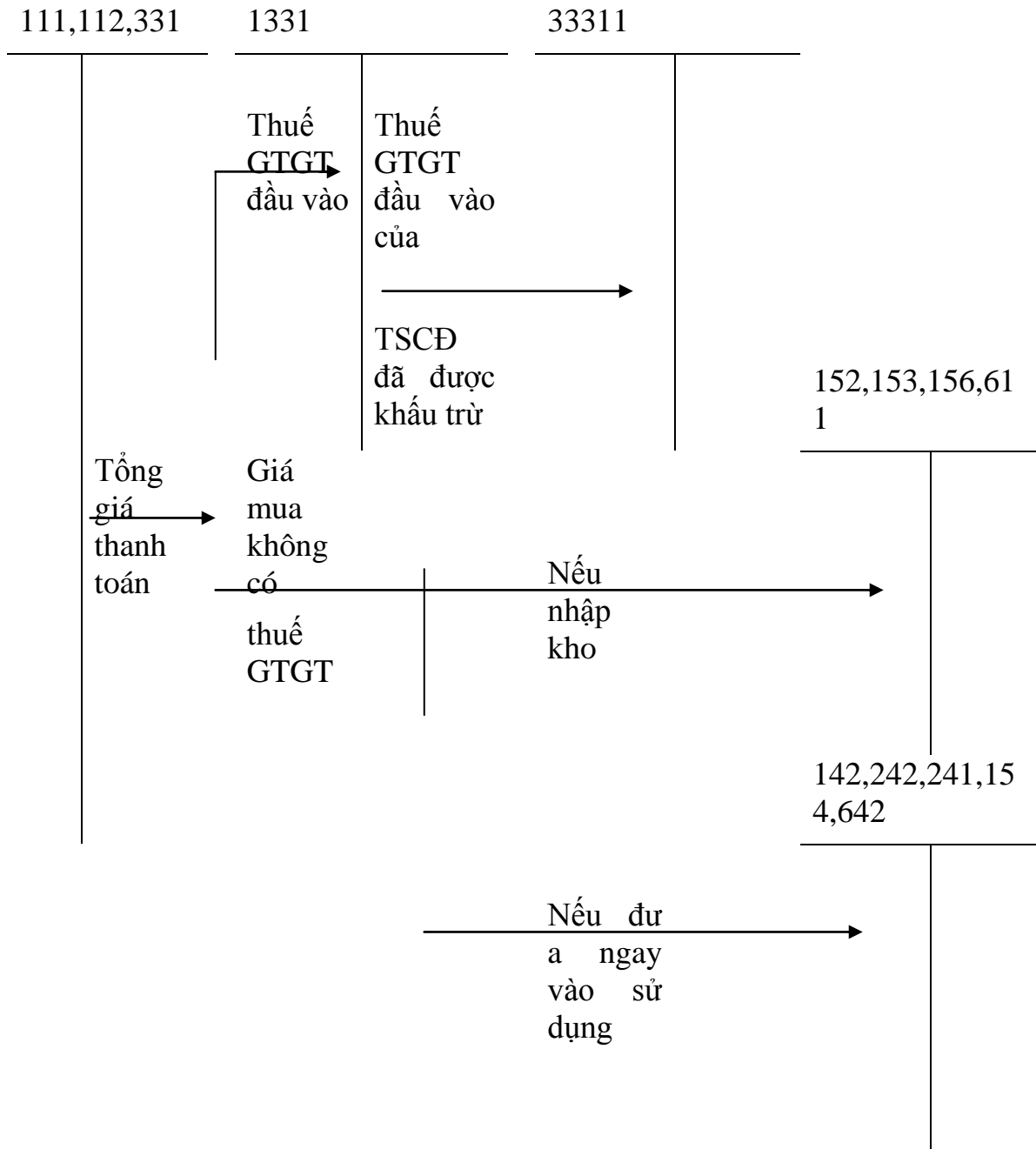

Kế toán thuế GTGT đầu vào của hàng hóa dịch vụ mua ngoài:

111,112,141,33

1331

1

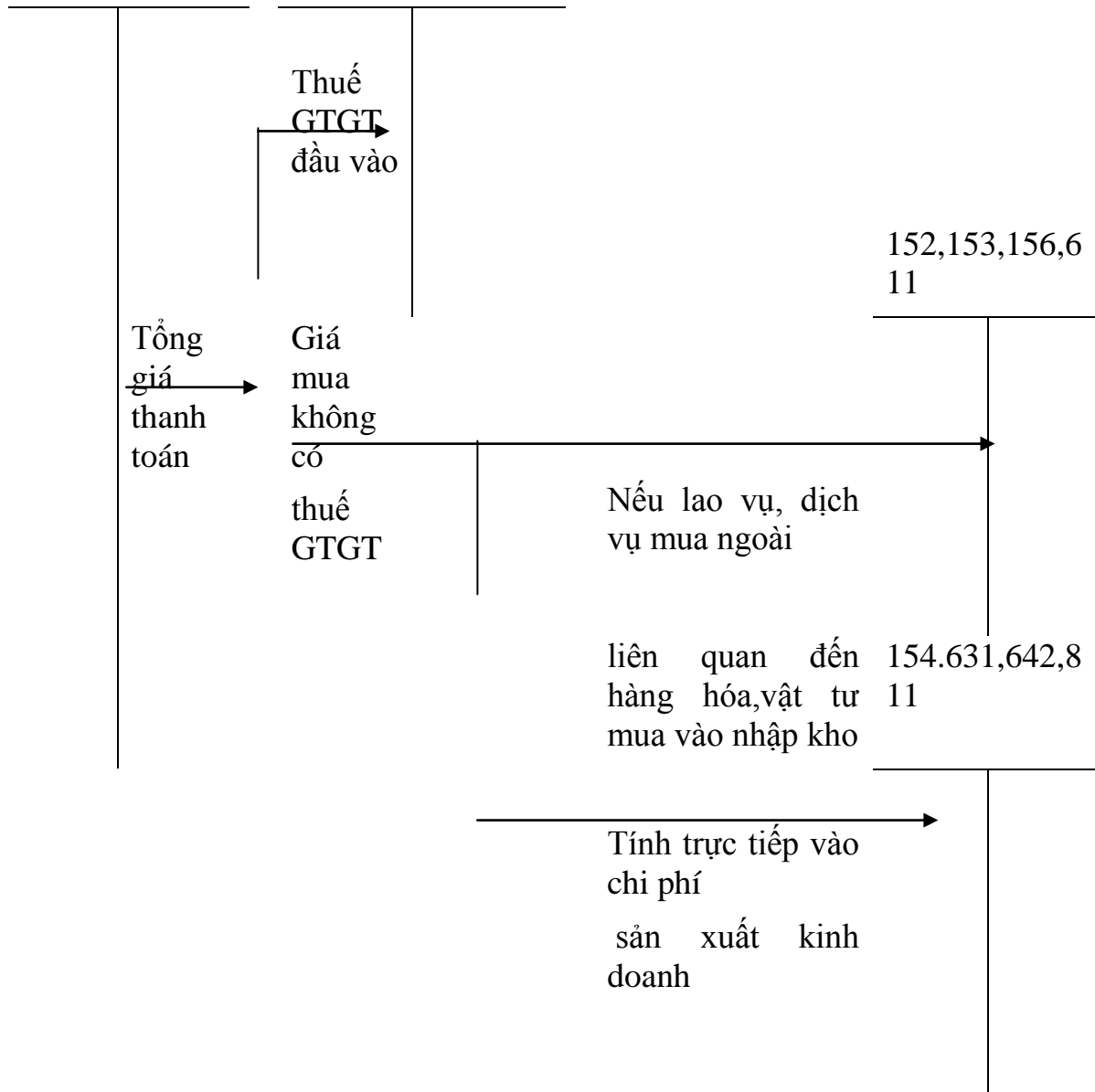

KẾ TOÁN THUẾ GTGT ĐẦU VÀO CỦA TSCĐ ĐẦU TƯ, MUA SẴM SỬA CHỮA:

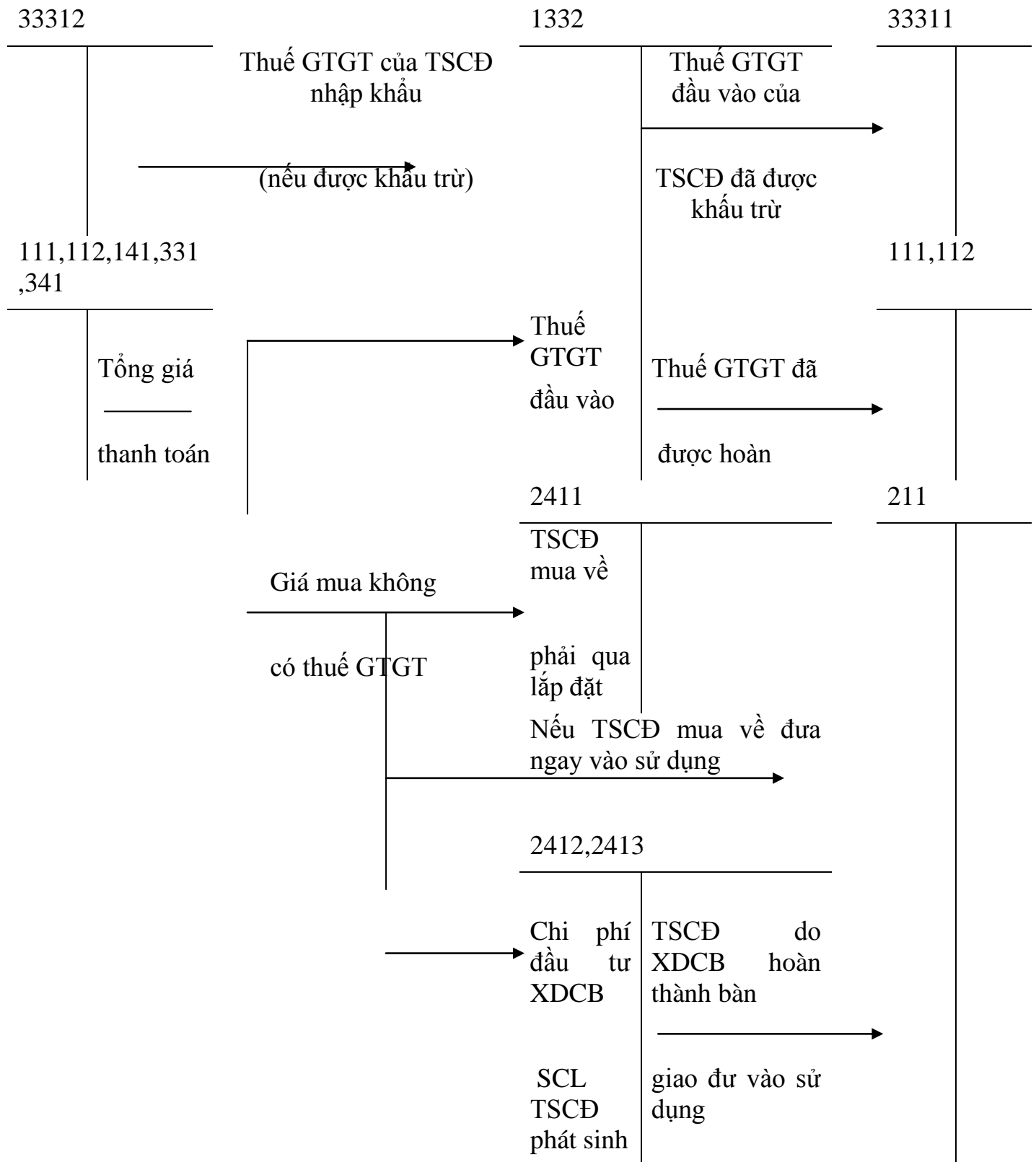

	142,242,33 5,154,642
Kết chuyển chi —————→	
phí SCL TSCD hoàn thành	

Trường hợp hàng hóa, dịch vụ mua vào không có hóa đơn GTGT hoặc có hóa đơn GTGT nhưng không đúng quy định của pháp luật thì doanh nghiệp không được tính khấu trừ thuế GTGT đầu vào như: hóa đơn GTGT không ghi thuế GTGT (trừ trường hợp hàng hóa, dịch vụ đặc thù), không ghi hoặc ghi không đúng mã số thuế, hóa đơn bị giả, hóa đơn bị tẩy xóa, hóa đơn không, hóa đơn ghi giá trị không đúng thực tế của hàng hóa, dịch vụ mua bán trao đổi.

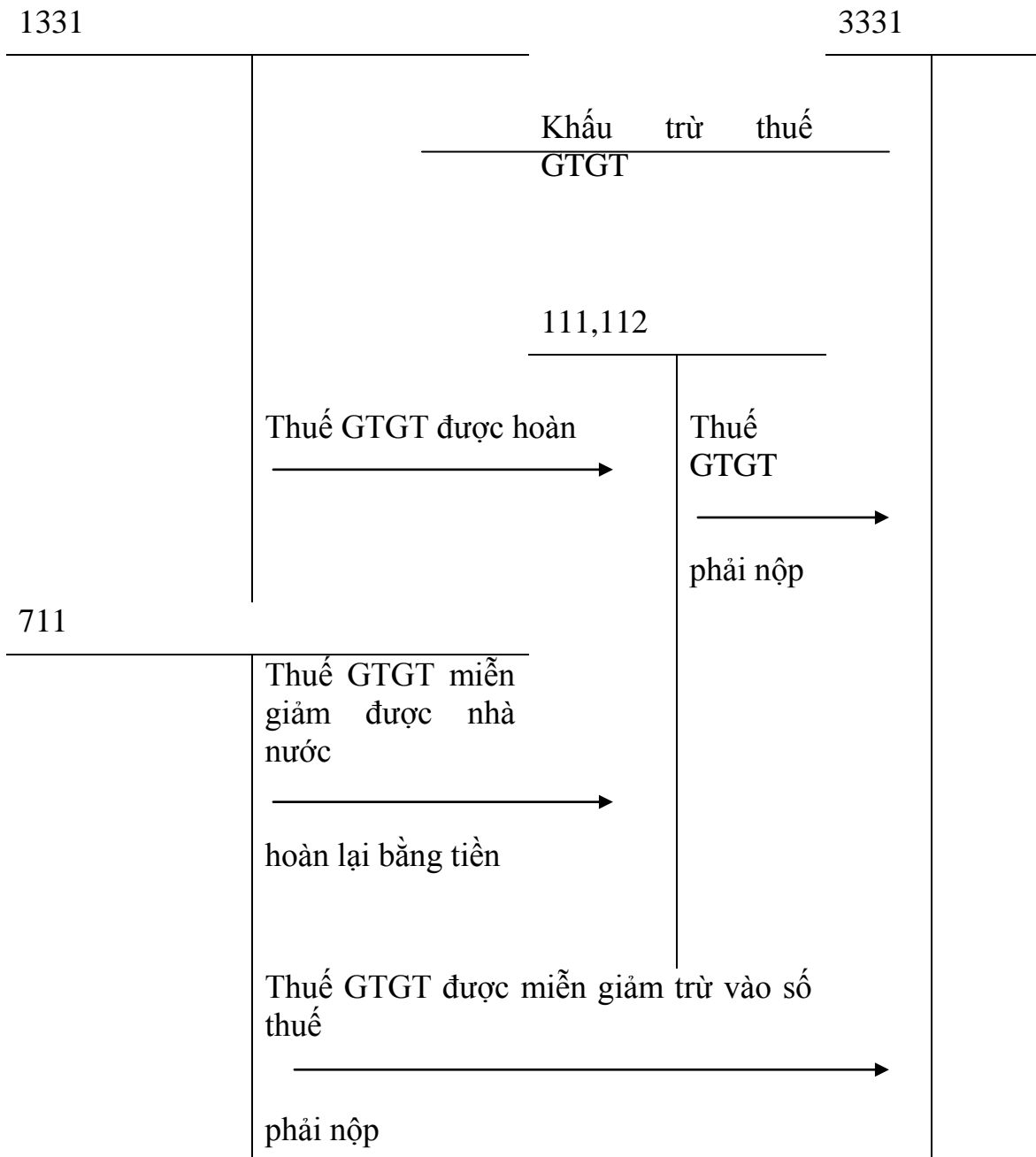

KẾ TOÁN THUẾ GTGT ĐẦU VÀO ĐÃ ĐƯỢC KHẤU TRỪ VÀ KHÔNG ĐƯỢC KHẤU TRỪ

111,112,331

133

33311

	Tổng giá	Thuế GTGT	Thuế GTGT đầu	
	→	→	→	
	thanh toán	đầu vào	vào đã được khấu trừ trong kỳ	
			→	142,242,154, 631,642
			→	
			vào không được khấu trừ	
		152,153,154,156, 632,642,811		
	→	→		
	không	mua		
		có thuế GTGT		

Lưu ý: thuế GTGT đầu vào của vật tư, hàng hóa, dịch vụ mua về dùng đồng thời cho hoạt động SXKD hàng hóa, dịch vụ thuộc đối tượng chịu thuế GTGT và không thuộc đối tượng chịu thuế GTGT, nhưng doanh nghiệp không hạch toán riêng thuế GTGT đầu vào được khấu trừ. Trường hợp này thuế GTGT được khấu trừ theo tỷ lệ giữa doanh thu, dịch vụ chịu thuế GTGT trên tổng doanh thu bán hàng hóa, cung cấp dịch vụ phát sinh trong kỳ.

Thuế GTGT không được khấu trừ được phản ánh vào các tài khoản liên quan tùy theo từng trường hợp cụ thể: thuế GTGT đầu vào không được khấu trừ của vật tư, hàng hóa, dịch vụ ghi nợ TK 632/ có TK 133 , phát sinh lớn phải phân bổ dần: ghi nợ TK 142, 242/ ghi có TK 133

KẾ TOÁN THUẾ GTGT ĐƯỢC HOÀN

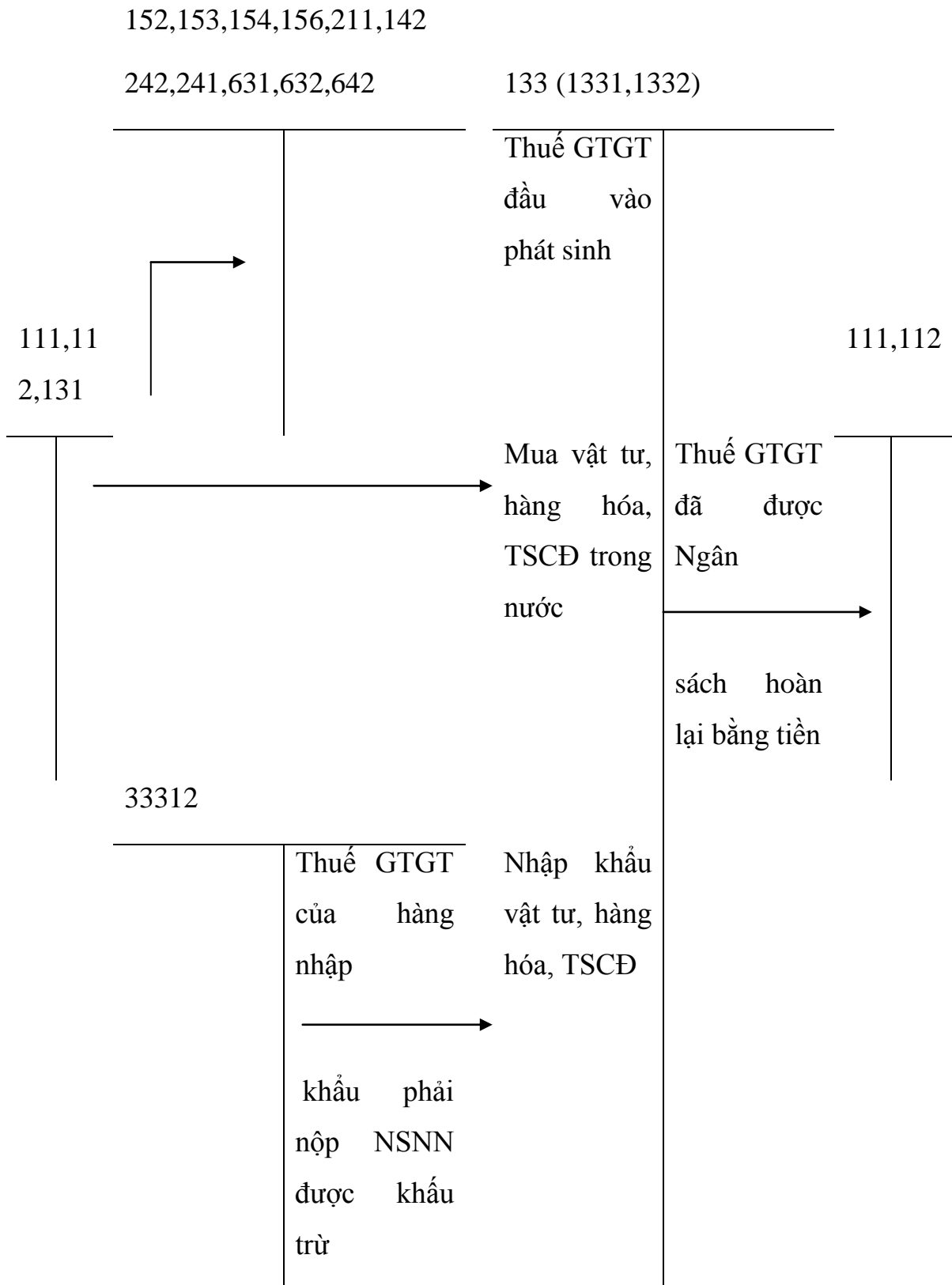

Chú ý:

1. Thuế GTGT được hoàn khi đã nhận được tiền của NSNN, ghi nợ TK 111, 112/ có TK 133.
2. Doanh nghiệp thuộc đối tượng nộp thuế theo phương pháp khấu trừ được phép hoàn thuế trong các trường hợp sau:
 - Doanh nghiệp trong 3 tháng liên tục trở lên (không phân biệt theo quý của năm dương lịch cũng như niên độ kế toán) có số thuế đầu vào chưa được khấu trừ hết. Trường hợp này áp dụng cho cả doanh nghiệp có đầu tư mới, đầu tư chiều sâu.
 - Doanh nghiệp trong tháng có hàng hóa, dịch vụ xuất khẩu, nếu có số thuế GTGT đầu vào của hàng hóa xuất khẩu phát sinh trong tháng chưa được khấu trừ từ 200 triệu đồng trở lên thì được xét hoàn thuế theo tháng. Doanh nghiệp có hàng hóa xuất khẩu thuộc đối tượng hoàn thuế thuế GTGT phải đủ các điều kiện, thủ tục theo quy định.
3. Doanh nghiệp đầu tư mới đã đăng ký kinh doanh, đăng ký nộp thuế theo phương pháp khấu trừ đang trong giai đoạn đầu tư, chưa đi vào hoạt động phát sinh thuế đầu ra. Và thời gian đầu tư từ một năm trở lên thì doanh nghiệp vẫn phải lập tờ khai thuế hàng tháng và được xét hoàn thuế đầu vào theo từng năm dương lịch. Số thuế GTGT đầu vào của tài sản đầu tư được hoàn có giá trị lớn từ 200 triệu đồng trở lên thì được xét hoàn thuế theo từng quý (3 tháng liên tục không phân biệt theo năm).

KẾ TOÁN THUẾ GTGT CỦA HÀNG MUA TRẢ LẠI, ĐƯỢC GIẢM GIÁ HOẶC ĐƯỢC CHIẾT KHẤU THƯƠNG MẠI

111,112,331

152,153,156,211,217,611

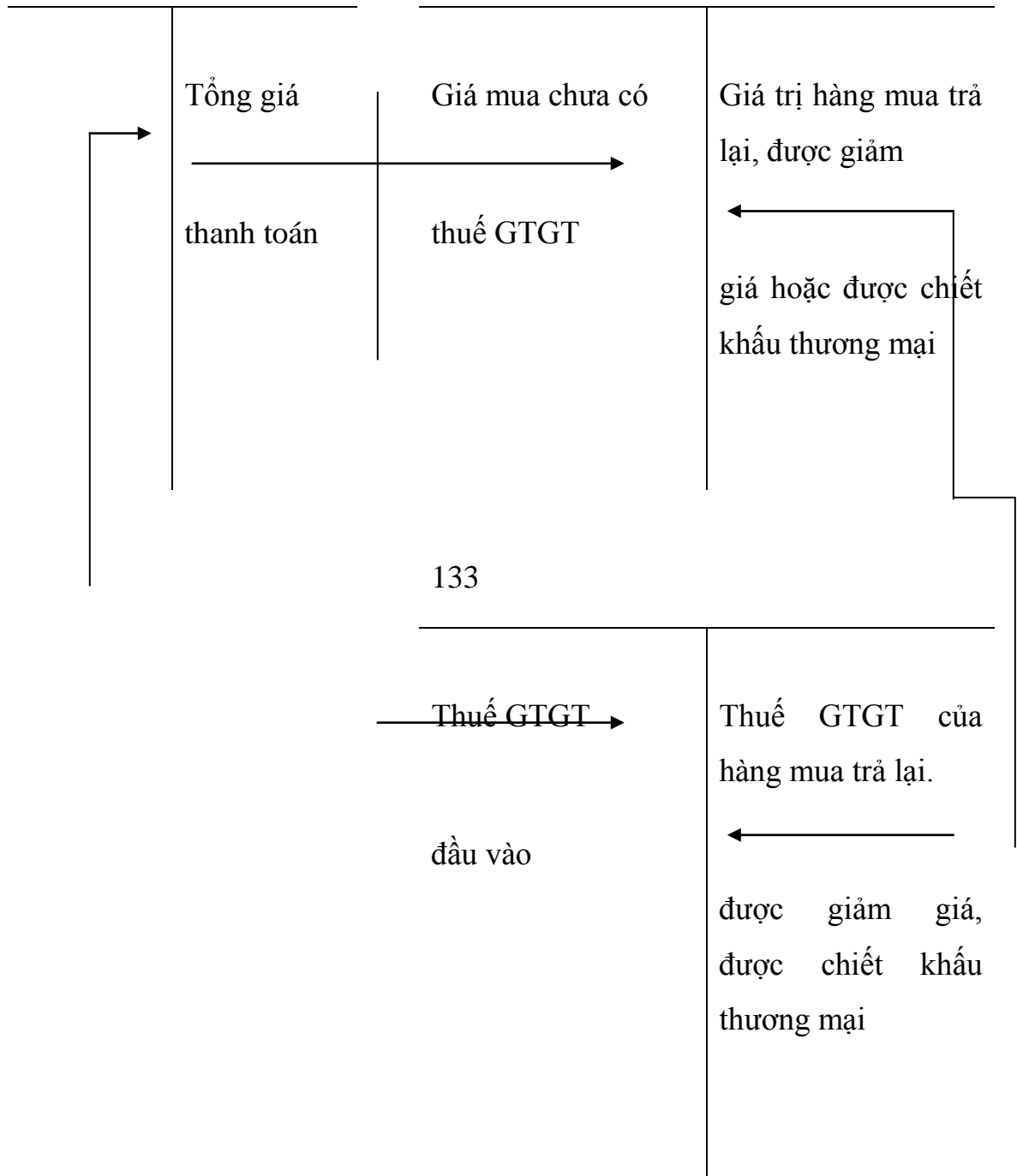

Khi hàng mua trả lại cho người bán

Được giảm giá hàng mua, được chiết khấu thương mại

KẾ TOÁN THUẾ GTGT ĐẦU VÀO CỦA VẬT TƯ, HÀNG HÓA, TSCĐ MUA VÀO BỊ TỔN THẤT

133	111,334,338
<p>Thuế GTGT của vật tư, hàng hóa, TSCĐ mua vào bị tổn thất, bị hỏng do thiên tai</p>	<p>Số thu bồi thường</p>
<p>—————→</p>	<p>632</p>
<p>Hỏa hoạn, tai nạn bất ngờ, mất trộm đã xác định được tổ chức cá nhân có trách nhiệm phải bồi thường</p>	<p>Nếu được tính vào chi phí</p>
<p>—————→</p>	<p>—————→</p>

Chú ý: thuế GTGT đầu vào của hàng hóa, vật tư, TSCĐ mua vào bị tổn thất do thiên tai, hỏa hoạn, tai nạn bất ngờ, bị mất trộm, nếu xác định được tổ chức, cá nhân có trách nhiệm bồi thường thì thuế GTGT đầu vào của số hàng hóa này được tính vào giá trị hàng hóa tổn thất phải bồi thường không được khấu trừ.

KẾ TOÁN THUẾ GTGT ĐẦU RA

511,515

111,112,131

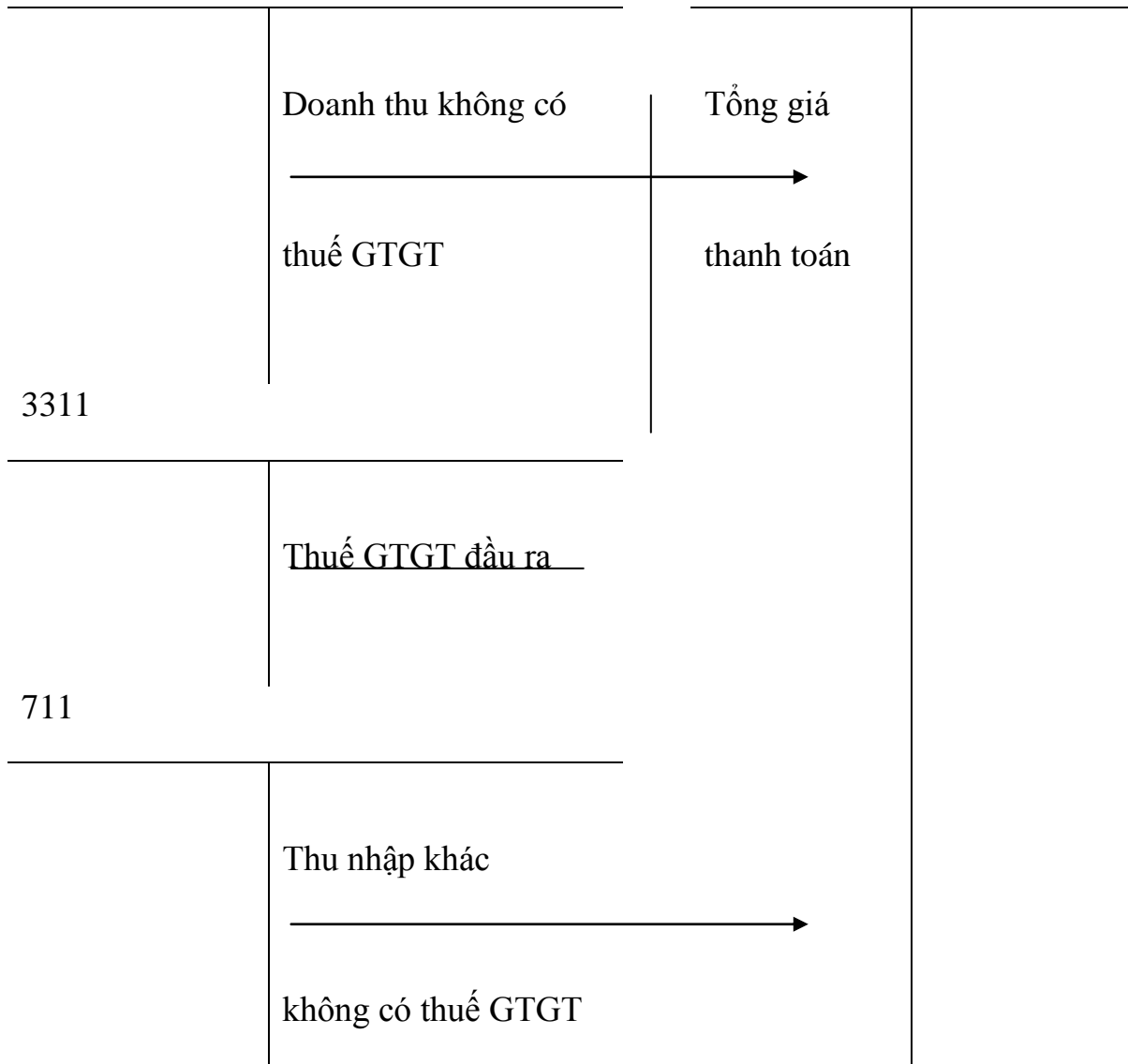

Chú ý:

- khi bán hàng hóa, dịch vụ phải sử dụng hóa đơn GTGT

KẾ TOÁN THUẾ GTGT ĐẦU RA CỦA HÀNG HÓA, DỊCH VỤ CHỊU THUẾ
TTĐB Ở KHÂU SẢN XUẤT, KINH DOANH TRONG NƯỚC PHẢI NỘP

NSNN:

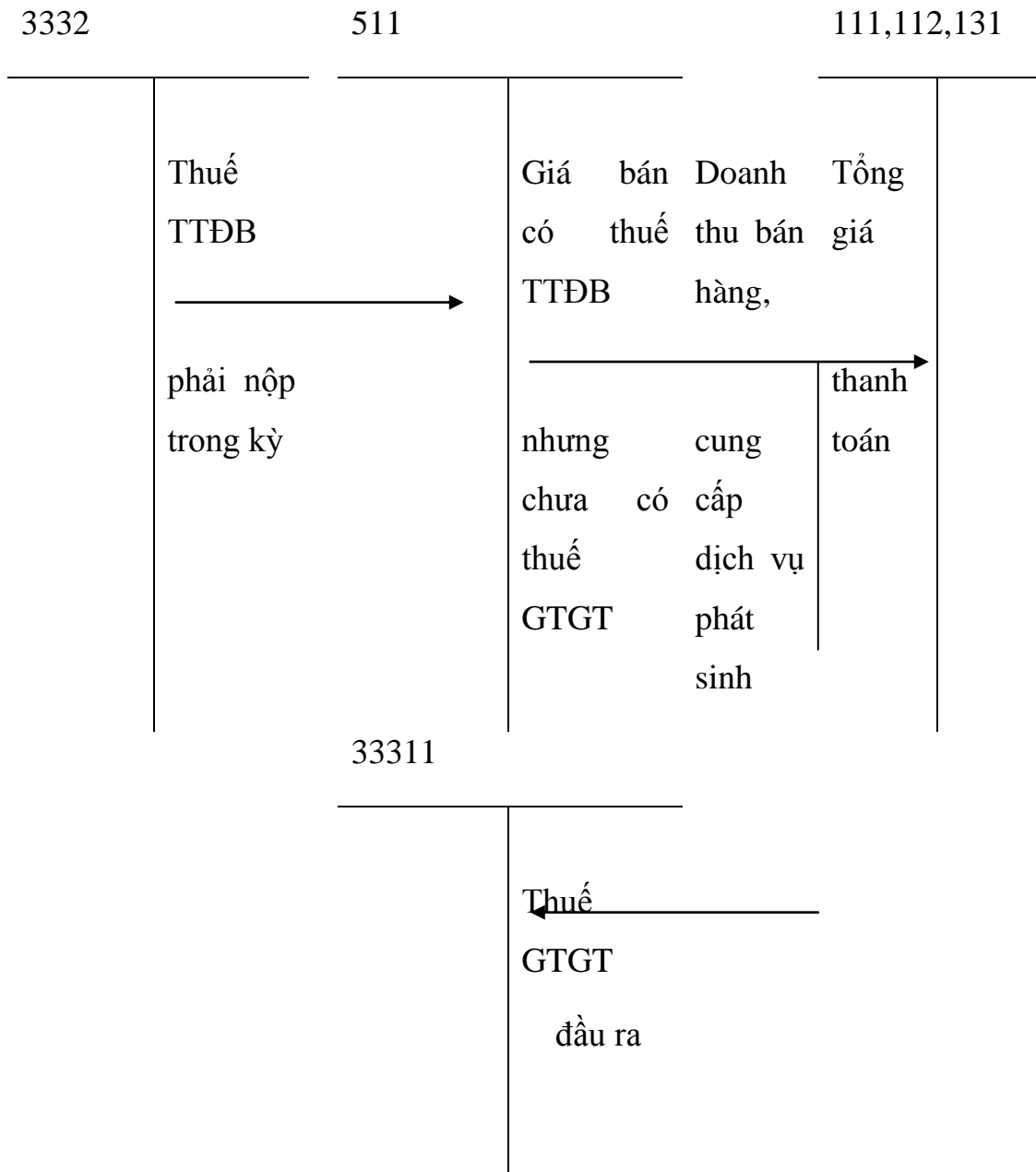

Chú ý:

Giá tính thuế GTGT đối với hàng hóa, dịch vụ chịu thuế TTĐB là giá bán đã có thuế TTĐB nhưng chưa có thuế GTGT.

Giá tính thuế TTĐB đối với hàng hóa sản xuất trong nước là giá bán của doanh nghiệp chưa có thuế TTĐB và chưa có thuế GTGT.

Giá TTĐB đối với dịch vụ là giá cung ứng dịch vụ của doanh nghiệp chưa có thuế TTĐB và thuế GTGT

KẾ TOÁN THUẾ GTGT HÀNG BÁN BỊ TRẢ LẠI

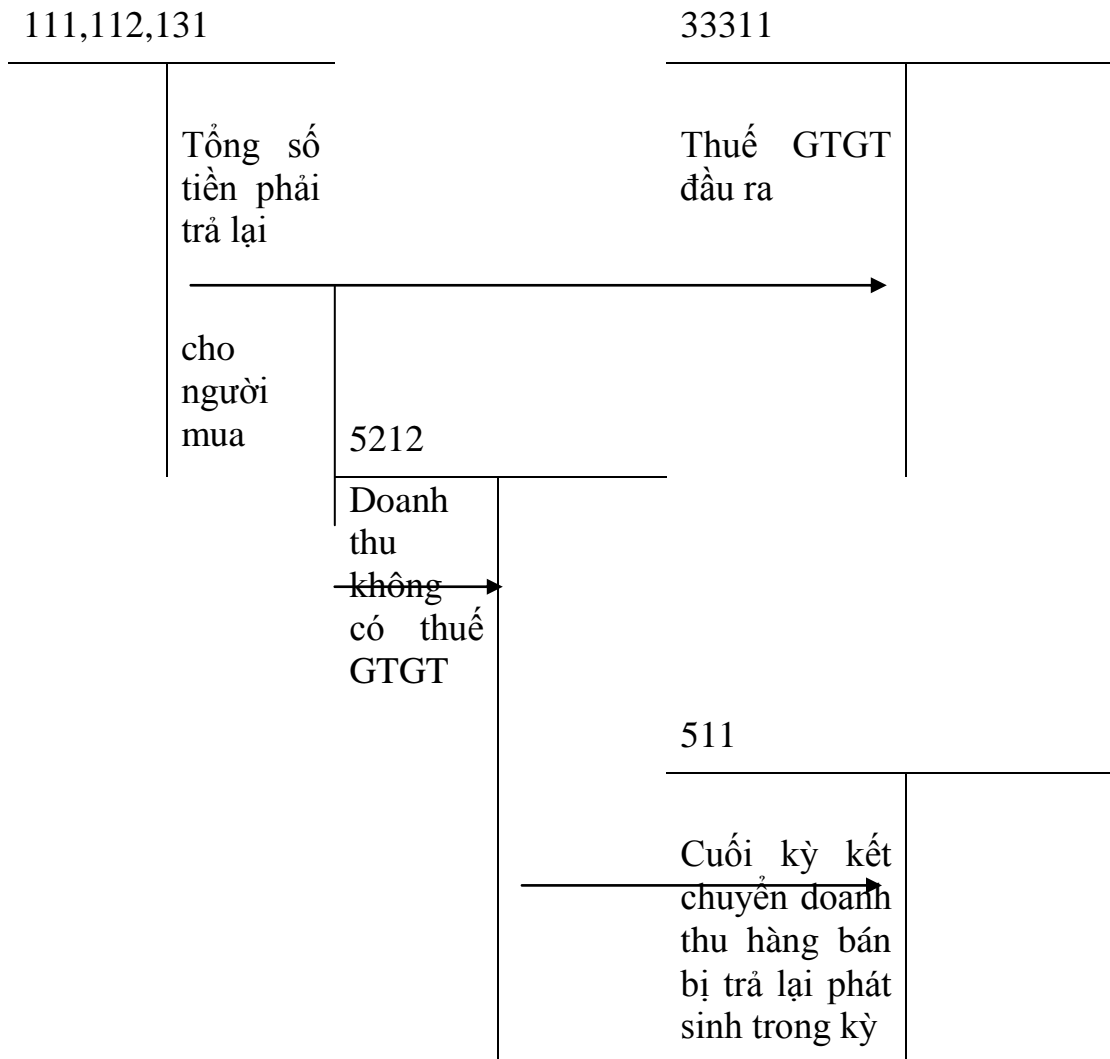

Chú ý:

Khi mua hàng hóa, người bán đã xuất hóa đơn, người mua đã nhận hàng nhưng sau đó người mua phát hiện hàng hóa không đúng quy cách, chất lượng phải trả lại toàn bộ hay một phần hàng hóa, khi xuất hàng trả lại cho người bán, người mua phải lập hóa đơn, trên hóa đơn hàng hóa trả lại người bán do không đúng quy cách chất lượng, tiền thuế GTGT. Hóa đơn này là căn cứ để bên bán, bên mua điều chỉnh doanh số mua, bán, số thuế GTGT đã kê khai.

Nếu người mua là đối tượng không có hóa đơn, khi trả lại hàng hóa, bên mua và bên bán phải lập biên bản hoặc thỏa thuận bằng văn bản nêu rõ loại hàng hóa, số lượng, giá trị hàng trả lại theo giá không có thuế GTGT, tiền thuế GTGT theo hóa đơn bán hàng, lý do trả hàng kèm theo hóa đơn trả cho bên bán. Biên bản này được lưu giữ cùng với hóa đơn bán hàng để làm căn cứ điều chỉnh kê khai doanh số bán, thuế GTGT của bên bán.

Nếu người mua đã xuất hàng và lập hóa đơn, người mua chưa nhận hàng nhưng phát hiện hàng hóa không đúng quy cách chất lượng yêu cầu trả lại toàn bộ hoặc một phần hàng hóa, khi trả lại hàng bên mua, bên bán phải lập biên bản ghi rõ hàng hóa, số lượng, giá trị chưa có thuế GTGT, tiền thuế GTGT, lý do trả hàng theo hóa đơn bán hàng đồng thời kèm theo hóa đơn để gửi trả bên bán để bên bán lập lại hóa đơn GTGT cho số lượng hàng hóa đã nhận và làm căn cứ bên bán điều chỉnh doanh số và thuế GTGT đầu ra.

Doanh nghiệp áp dụng phương pháp trực tiếp, khi phát sinh hàng bán bị trả lại ghi: Nợ TK 5212/ có TK 111,112,131 (theo doanh thu bán hàng bị trả lại có cả thuế GTGT).

KẾ TOÁN CHIẾT KHẤU THƯƠNG MẠI VÀ GIẢM GIÁ HÀNG BÁN

1. Chiết khấu thương mại

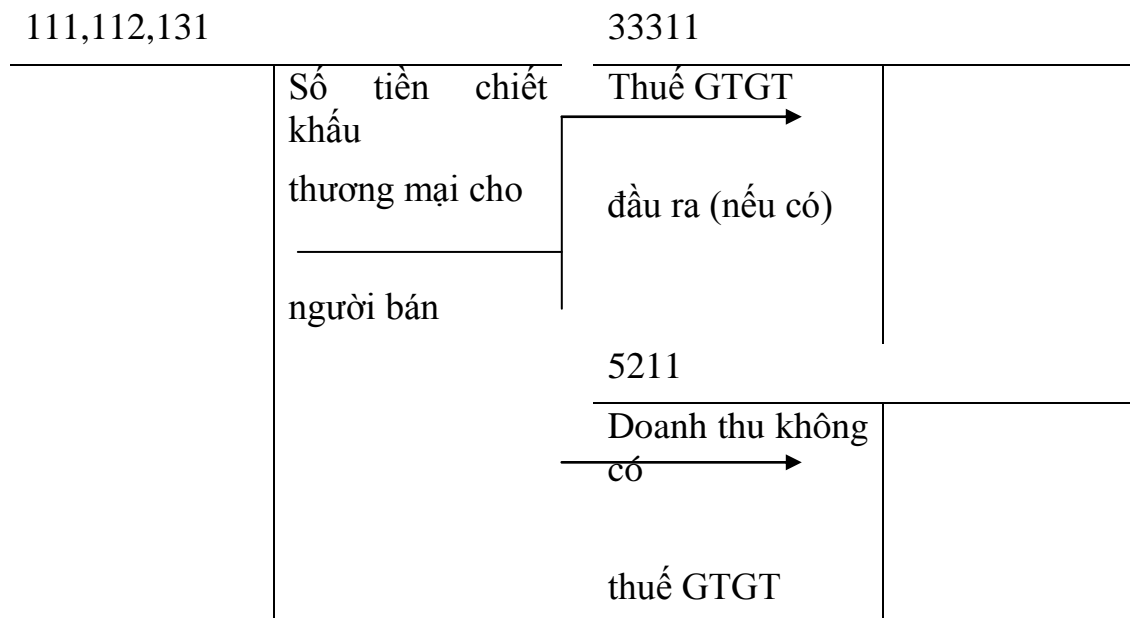

2. Giảm giá hàng bán

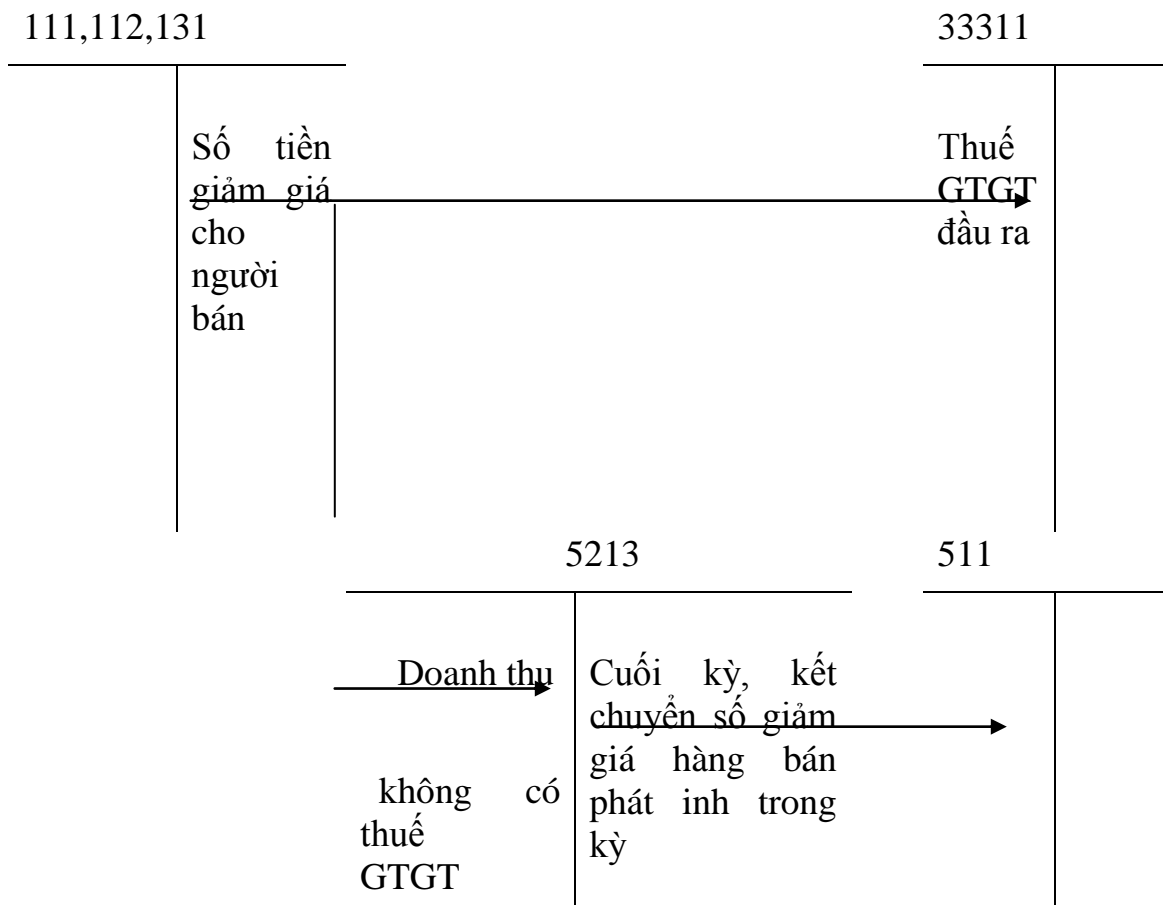

Chú ý:

Hàng hóa, dịch vụ có giảm giá ghi trên hóa đơn thì trên hóa đơn phải ghi rõ: tỷ lệ % hoặc mức giảm giá, giá bán chưa có thuế GTGT (giá bán đã giảm giá), thuế GTGT, tổng giá thanh toán đã có thuế GTGT. Nếu việc giảm giá áp dụng căn cứ vào số lượng, doanh số hàng bán, dịch vụ thực tế đạt mức nhất định thì số tiền giảm giá của hàng hóa đã bán được tính điều chỉnh trên hóa đơn bán hàng hóa, dịch vụ của lần mua cuối kỳ hoặc kỳ tiếp sau. Trên hóa đơn phải ghi rõ số hóa đơn và số tiền được giảm giá. Nếu khách hàng không tiếp tục mua hàng hóa thì cơ sở kinh doanh lập phiếu chi tiền chi khách hàng đúng quy định.

Đối với doanh nghiệp đã xuất bán hàng hóa, cung ứng dịch vụ và lập hóa đơn do hàng hóa và dịch vụ không đảm bảo chất lượng quy cách... phải điều chỉnh (tăng, giảm) giá bán thì bên bán và bên mua phải lập biên bản hoặc có thỏa thuận bằng văn bản ghi rõ số lượng, quy cách hàng hóa, mức giá tăng giảm theo hóa đơn bán hàng, lý do tăng giảm, đồng thời bên lập hóa đơn điều chỉnh mức giá được điều chỉnh.

KẾ TOÁN THUẾ GTGT ĐỐI VỚI SẢN PHẨM HÀNG HÓA DÙNG ĐỂ TRAO ĐỔI

Doanh nghiệp áp dụng phương pháp khấu trừ

1. Trường hợp xuất thành phẩm, hàng hóa thuộc đối tượng chịu thuế GTGT trao đổi lấy TSCĐ, vật tư, hàng hóa không tương tự để dùng vào hoạt động sản xuất kinh doanh hàng hóa, dịch vụ chịu thuế GTGT.

a. Trị giá hàng xuất kho đưa đi đổi

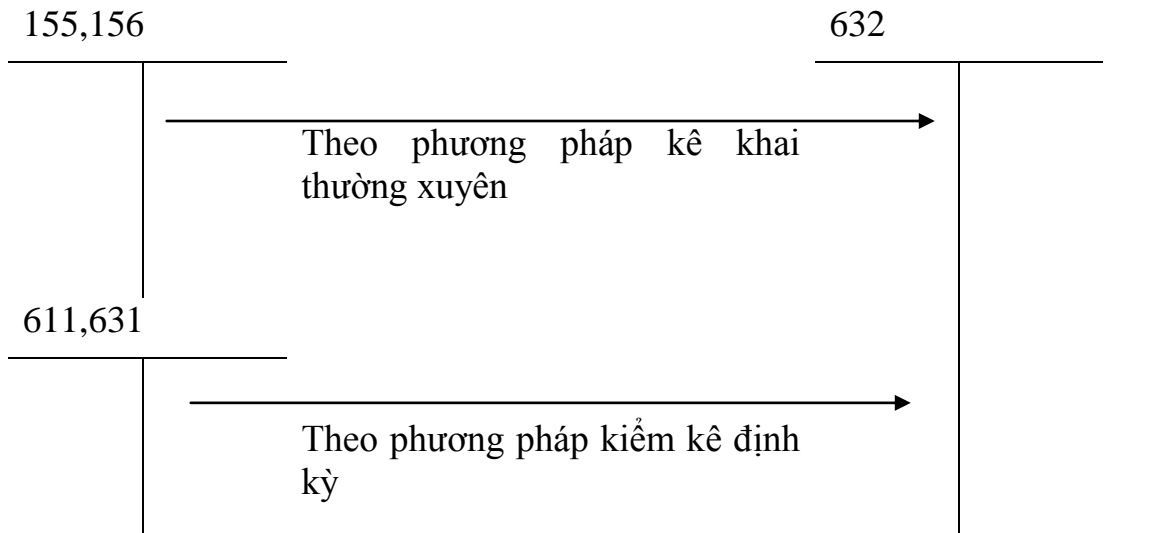

b. Đồng thời ghi

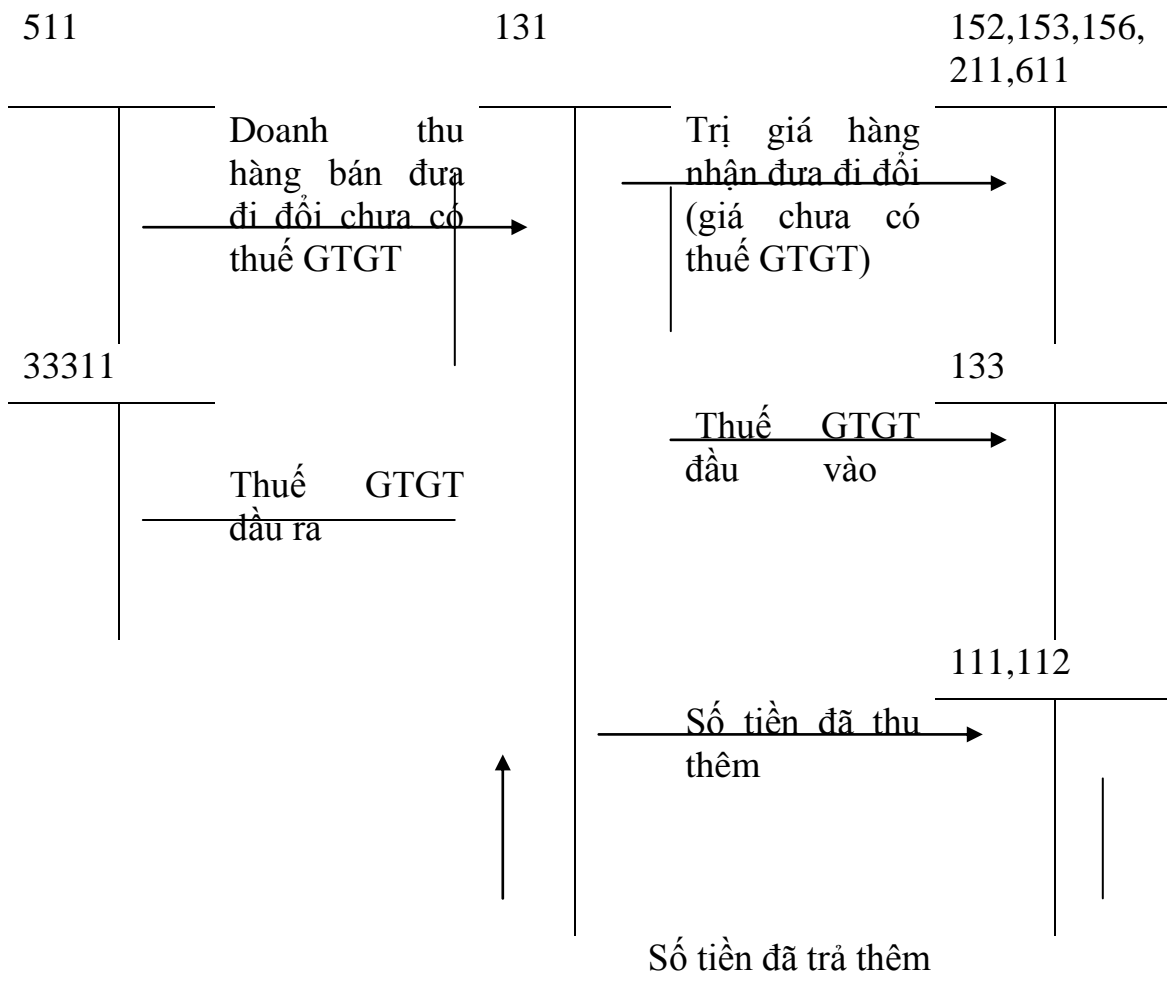

2. Trường hợp xuất thành phẩm, hàng hóa thuộc đối tượng chịu thuế GTGT trao đổi lấy TSCĐ, vật tư, hàng hóa không tương tự để dùng vào hoạt động sản xuất kinh doanh hàng hóa, dịch vụ không thuộc đối tượng chịu thuế GTGT

a. Trị giá hàng xuất kho đưa đi đổi

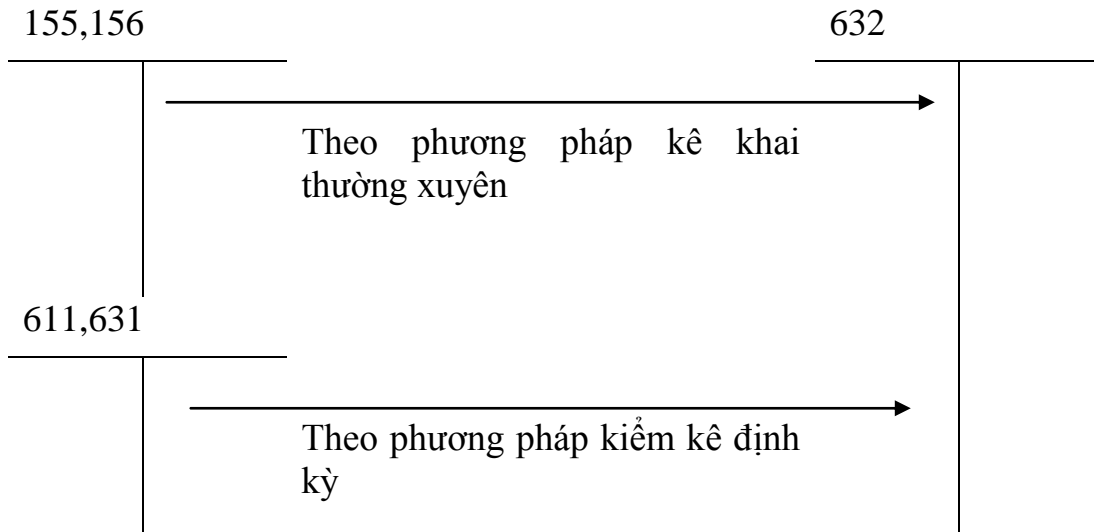

b. Đồng thời ghi:

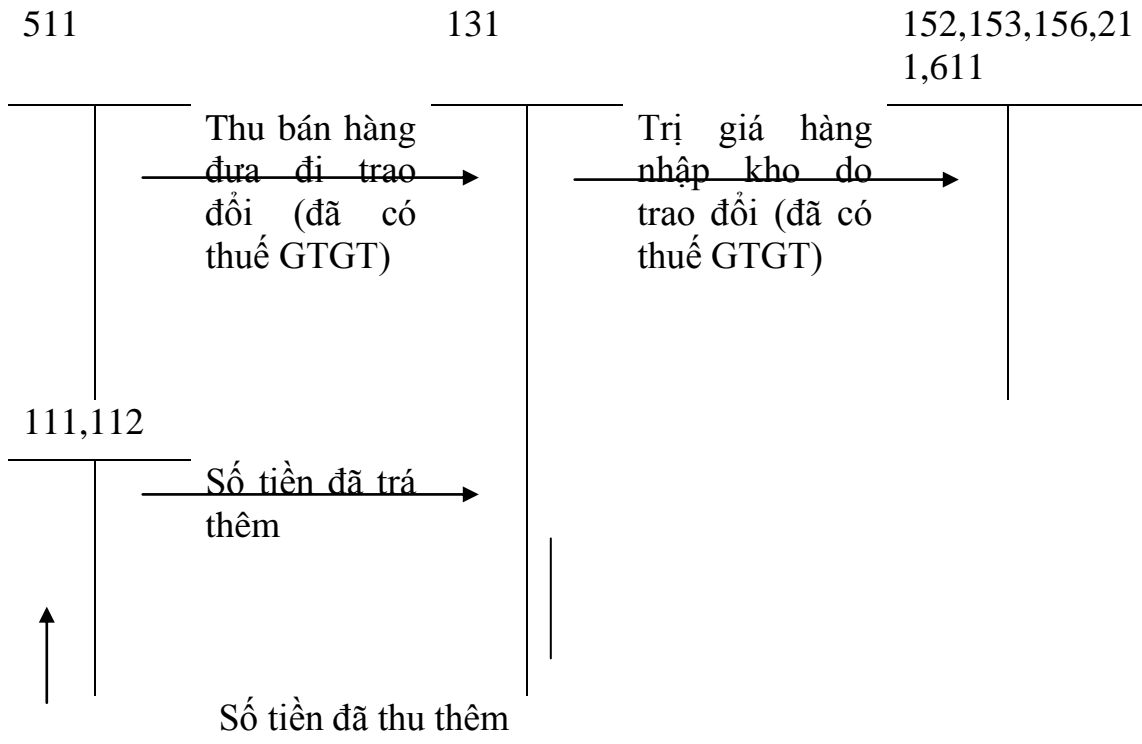

Chú ý:

Khi xuất hàng trao đổi phải lập hóa đơn bán hàng thông thường

Doanh thu hàng đưa đi đổi bao gồm cả thuế GTGT đầu ra: trị giá hàng nhận được do trao đổi bao gồm cả thuế GTGT đầu vào.

KẾ TOÁN THUẾ GTGT DỊCH VỤ CHO THUÊ HOẠT ĐỘNG TÀI SẢN

Trường hợp cho thuê hoạt động TSCĐ hữu hình, TSCĐ vô hình hoặc bất động sản đầu tư (gọi chung là cho thuê hoạt động tài sản), thu tiền trước cho thuê nhiều kỳ, doanh thu của kỳ kế toán được xác định bằng tổng số tiền cho thuê hoạt động tài sản đã thu chia cho số kỳ thu tiền trước cho thuê hoạt động tài sản. Trong đó, doanh thu cho thuê hoạt động TSCĐ hữu hình, TSCĐ vô hình phản ánh vào bên có TK 5113 (doanh thu cung cấp dịch vụ), doanh thu cho thuê hoạt động bất động sản đầu tư phản ánh vào bên có TK 5118 (doanh thu khác).

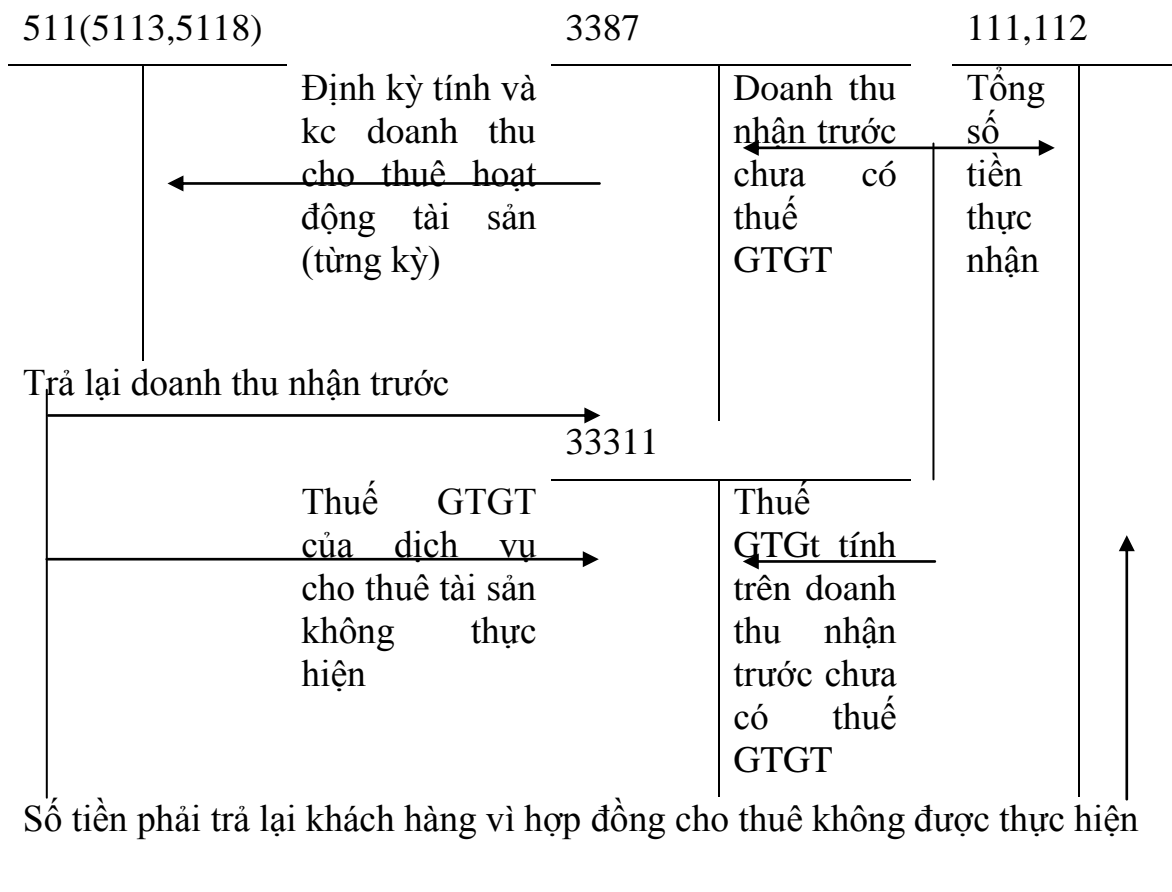

KẾ TOÁN THUẾ GTGT ĐỐI VỚI SẢN PHẨM, HÀNG HÓA TIÊU DÙNG NỘI BỘ, KHUYẾN MẠI, QUẢNG CÁO

1. Trường hợp sản phẩm hàng hóa thuộc đối tượng chịu thuế GTGT tính theo phương pháp khấu trừ xuất kho để tiêu dùng nội bộ, khuyến mại, quảng cáo, phục vụ cho hoạt động sản xuất kinh doanh hàng hóa, dịch vụ thuộc đối tượng chịu thuế GTGT tính theo phương pháp khấu trừ.

a. Phản ánh giá trị hàng xuất kho tiêu dùng nội bộ

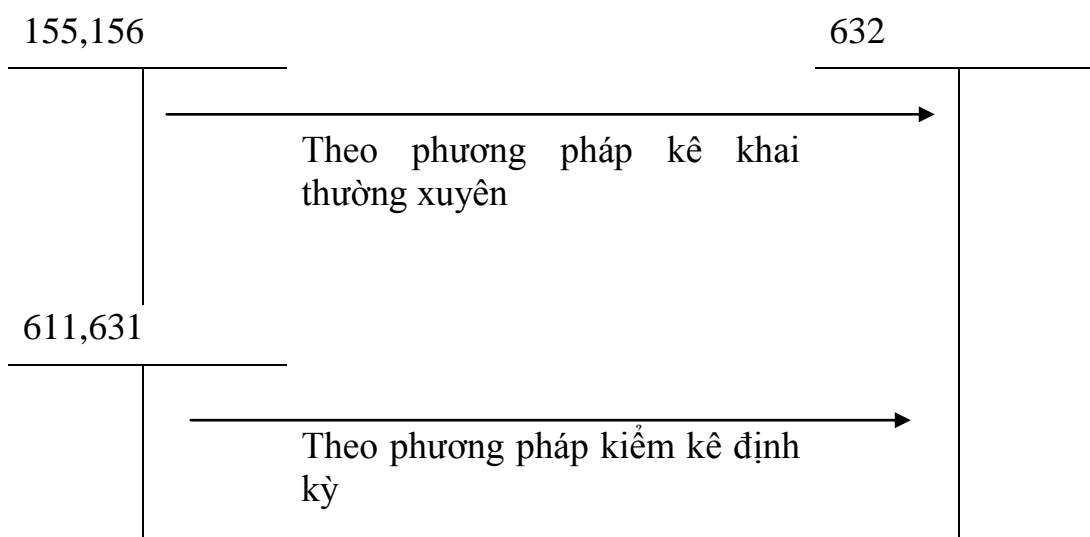

b. Đồng thời ghi doanh thu bán hàng nội bộ

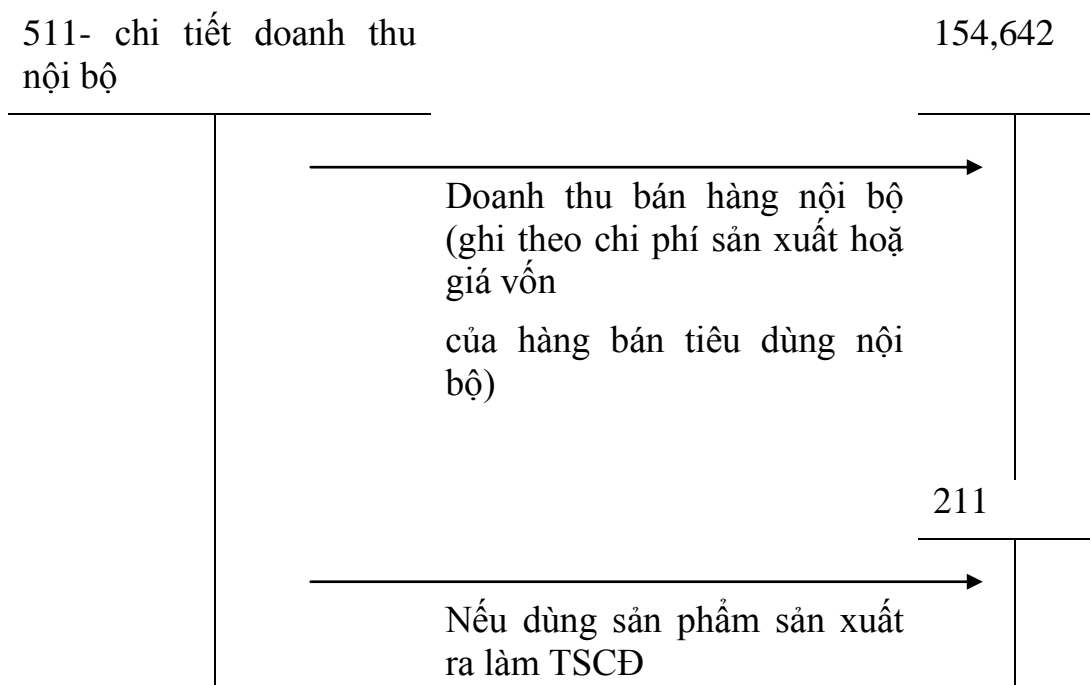

Chú ý:

Đối với sản phẩm hàng hóa, xuất để tiêu dùng nội bộ, khuyến mại, quảng cáo để phục vụ cho sản xuất kinh doanh hàng hóa, dịch vụ thuộc đối tượng chịu thuế GTGT tính theo phương pháp khấu trừ, doanh nghiệp phải lập hóa đơn GTGT, trên hóa đơn GTGT ghi rõ là hàng tiêu dùng nội bộ phục vụ sản xuất kinh doanh hay khuyến mại, quảng cáo không thu tiền, doanh nghiệp dùng hóa đơn để làm chứng từ thanh toán.

Doanh thu để tính thu nhập chịu thuế TNDN đối với sản phẩm doanh nghiệp làm ra dùng để trang bị thưởng cho người lao động... được xác định theo giá bán của sản phẩm, hàng hóa cùng loại hoặc tương đương tại thời điểm trang bị hoặc thưởng cho người lao động

Đối với hàng, hóa dịch vụ do doanh nghiệp làm ra dùng để phục vụ cho quá trình SXKD

2. Trường hợp xuất sản phẩm, hàng hóa thuộc đối tượng chịu thuế GTGT tính theo phương pháp khấu trừ được dùng để tiêu dùng nội bộ, khuyến mại, quảng cáo phục vụ cho hoạt động sản xuất kinh doanh hàng hóa, dịch vụ không thuộc đối tượng chịu thuế GTGT hoặc chịu thuế GTGT tính theo phương pháp trực tiếp thì phải tính thuế GTGT đầu ra.

a. Phản ánh giá trị hàng xuất kho để tiêu thụ nội bộ

155,156	→	632
611,631	→	

Theo phương pháp kê khai thường xuyên

Theo phương pháp kiểm kê định kỳ

b. Đồng thời ghi doanh thu bán hàng nội bộ

511	→	154,211,642
33311	→	

Doanh thu ghi theo chi phí sản xuất sản phẩm	ghi theo chi phí sản xuất sản phẩm hoặc giá vốn hàng hóa +
hoặc giá vốn của hàng hóa tiêu dùng nội bộ	thuế GTGT của hàng hóa tiêu dùng nội bộ

Thuế GTGT đầu ra

KẾ TOÁN SỬ DỤNG SẢN PHẨM, HÀNG HÓA ĐỂ BIỂU TẶNG

Trường hợp sử dụng sản phẩm, hàng hóa chịu thuế GTGT tính theo phương pháp khấu trừ để biếu tặng các đơn vị, các nhân bên ngoài được trang trải bằng quỹ khen thưởng phúc lợi thì số thuế GTGT đầu ra phải nộp NSNN không được khấu trừ.

1. Phản ánh giá trị hàng xuất kho để biếu tặng

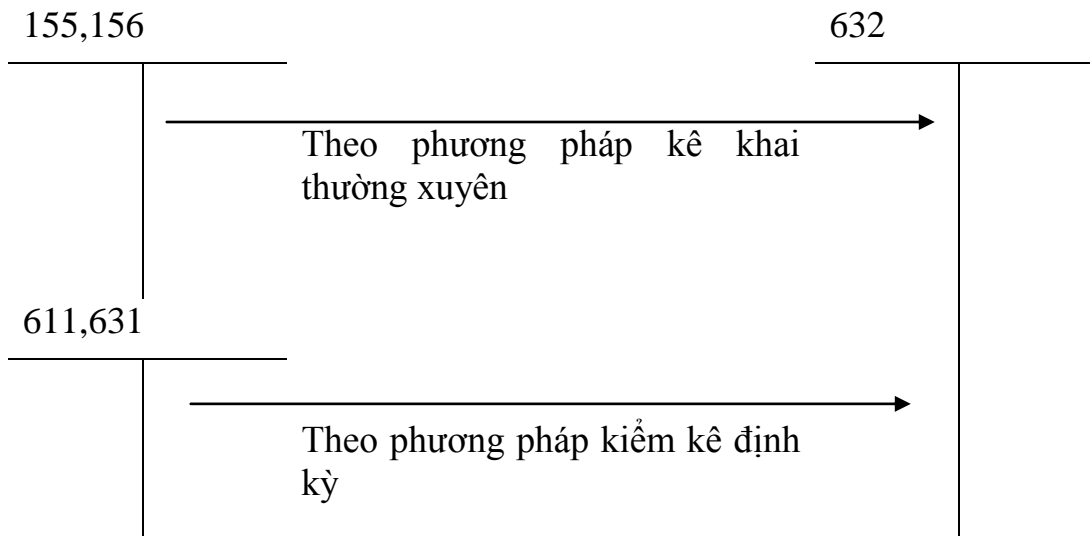

2. Đồng thời ghi doanh thu bán hàng:

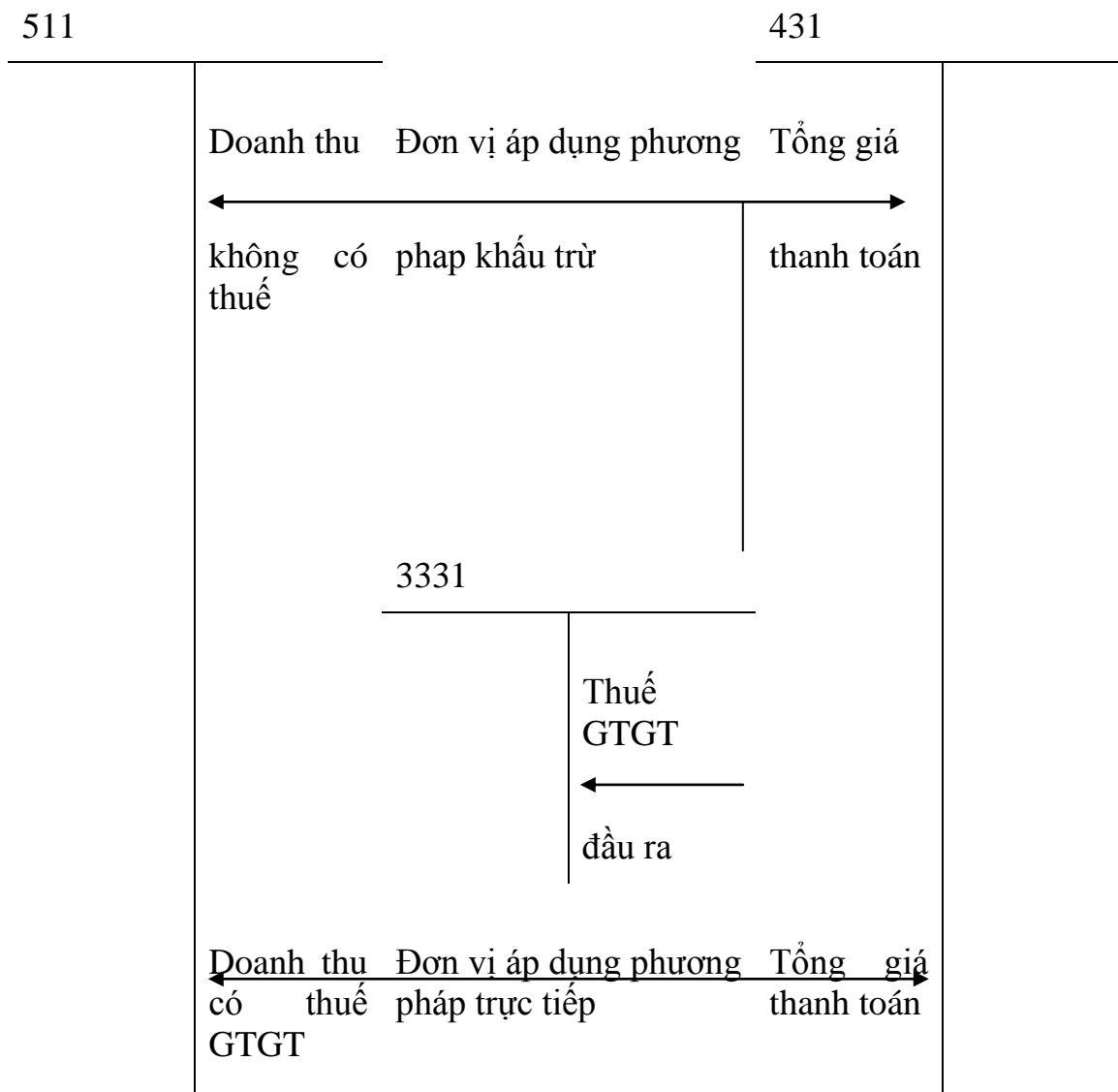

Chú ý:

Khi doanh nghiệp xuất sản phẩm, hàng hóa để biếu tặng cho đơn vị, các nhân bên ngoài bằng quỹ khen thưởng phúc lợi phải lập hóa đơn GTGT hoặc hóa đơn bán hàng, trên hóa đơn ghi đầy đủ các chỉ tiêu và tính thuế GTGT như hóa đơn xuất bán hàng cho khách hàng.

Giá tính thuế GTGT của sản phẩm, hàng hóa xuất để biếu tặng được xác định theo giá tính thuế GTGT của sản phẩm, hàng hóa cùng loại hoặc tương đương tại cùng thời điểm phát sinh các hoạt động này.

KẾ TOÁN SỬ DỤNG SẢN PHẨM, HÀNG HÓA CHỊU THUẾ GTGT ĐỂ TRANG BỊ, THƯỜNG CHO NGƯỜI LAO ĐỘNG

1. Phản ánh giá hàng xuất kho để trang bị, thường cho người lao động

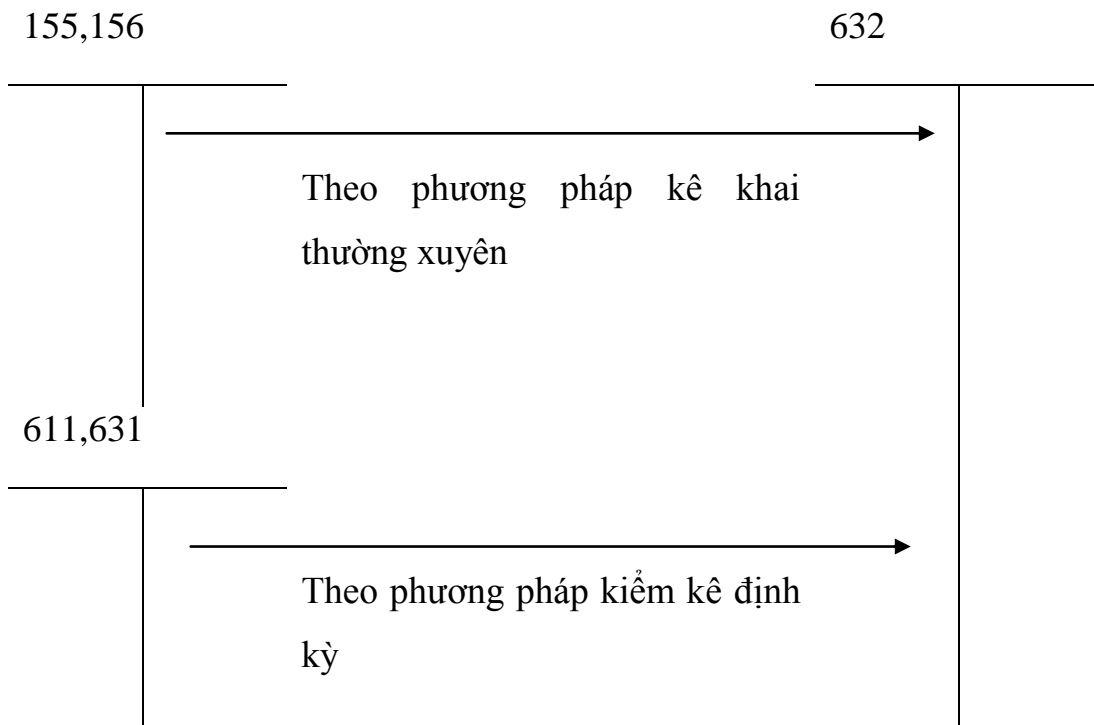

2. Đồng thời ghi doanh thu bán hàng

511

334

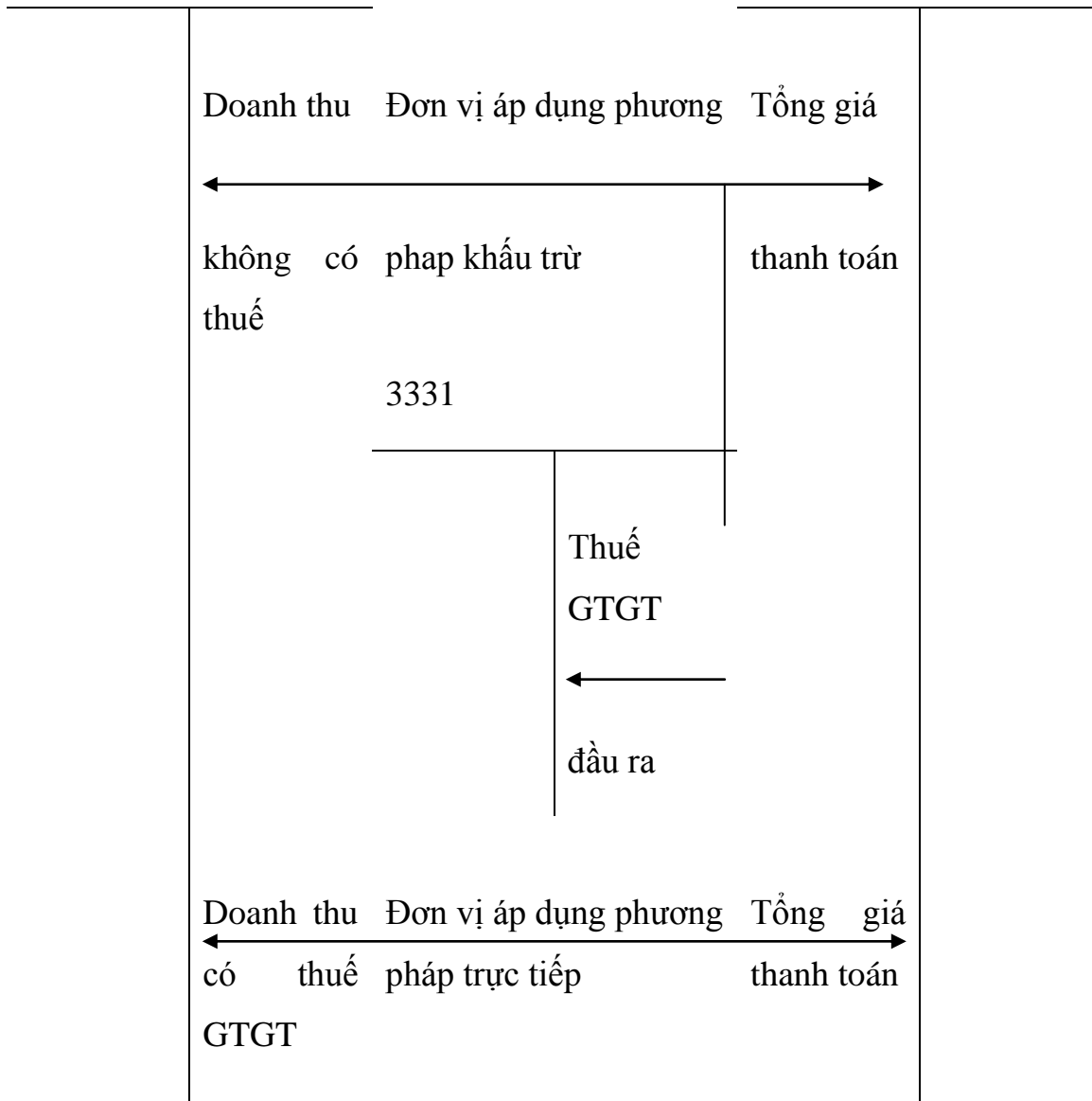

Chú ý:

Giá tính thuế GTGT đối với sản phẩm, hàng hóa xuất để trang bị, thưởng cho người lao động được xác định theo giá tính thuế GTGT của sản phẩm, hàng hóa cùng loại hoặc tương đương tại cùng thời điểm phát sinh các hoạt động này.

Doanh thu để tính thu nhập chịu thuế TNDN đối với sản phẩm hàng hóa xuất để trang bị, thưởng cho người lao động được xác định là tiền để bán sản phẩm, hàng hóa cùng loại hoặc tương đương tại cùng thời điểm trang bị, thưởng cho người lao động

Khi xuất sản phẩm hàng hóa để trang bị, thưởng cho người lao động, đơn vị phải lập hóa đơn GTGT, hóa đơn phải ghi đầy đủ các chỉ tiêu và tính thuế GTGT như hóa đơn xuất bán hàng cho khách hàng.

KẾ TOÁN TỔNG HỢP THUẾ GTGT HÀNG BÁN NỘI ĐỊA PHẢI NỘP NSNN

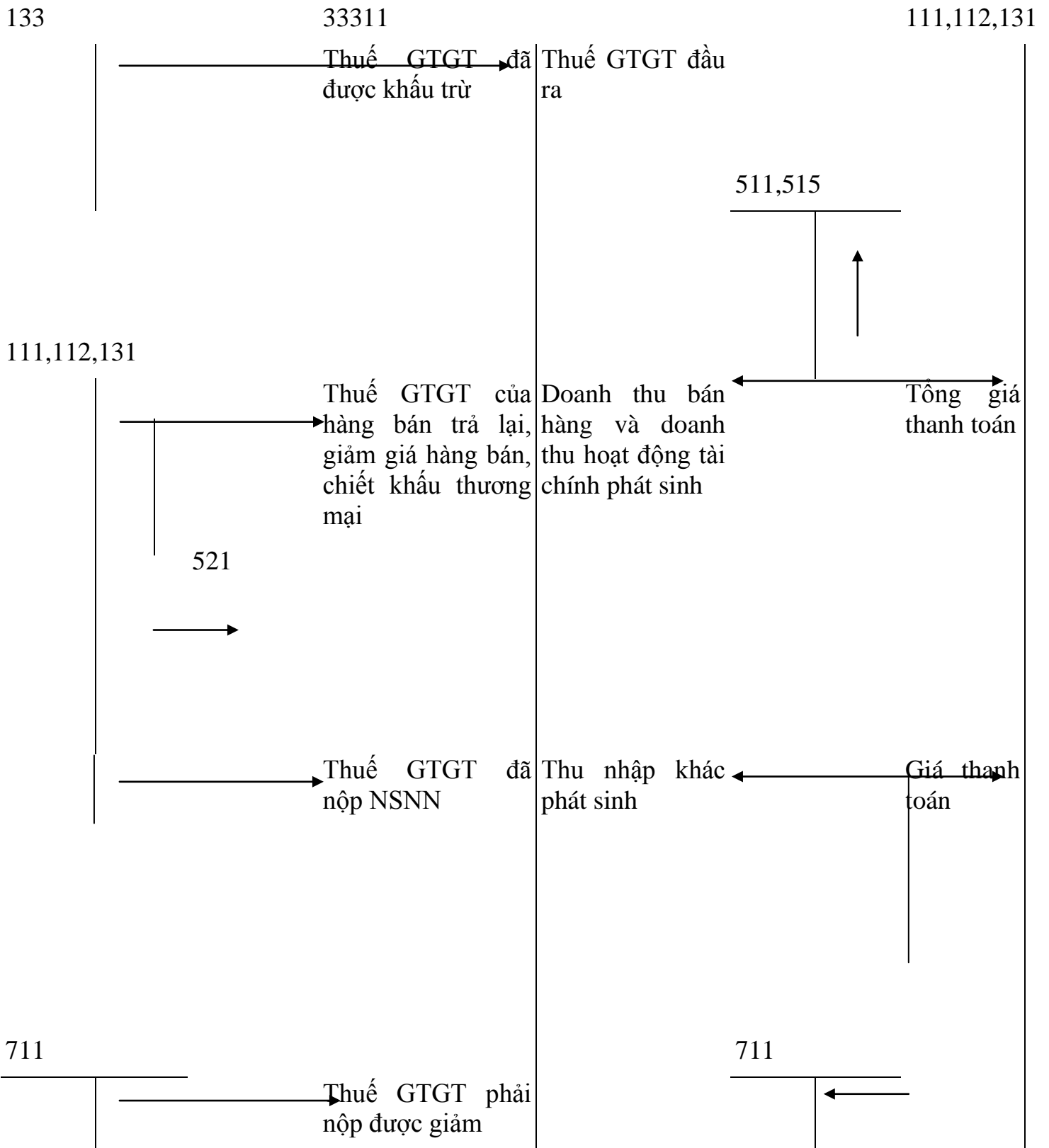

KẾ TOÁN THUẾ GTGT PHẢI NỘP Ở DOANH NGHIỆP

NỘP THUẾ GTGT TÍNH THEO PHƯƠNG PHÁP TRỰC TIẾP

Các doanh nghiệp nộp thuế GTGT tính theo phương pháp trực tiếp, cuối kỳ số thuế GTGT phải nộp theo phương pháp trực tiếp ghi:

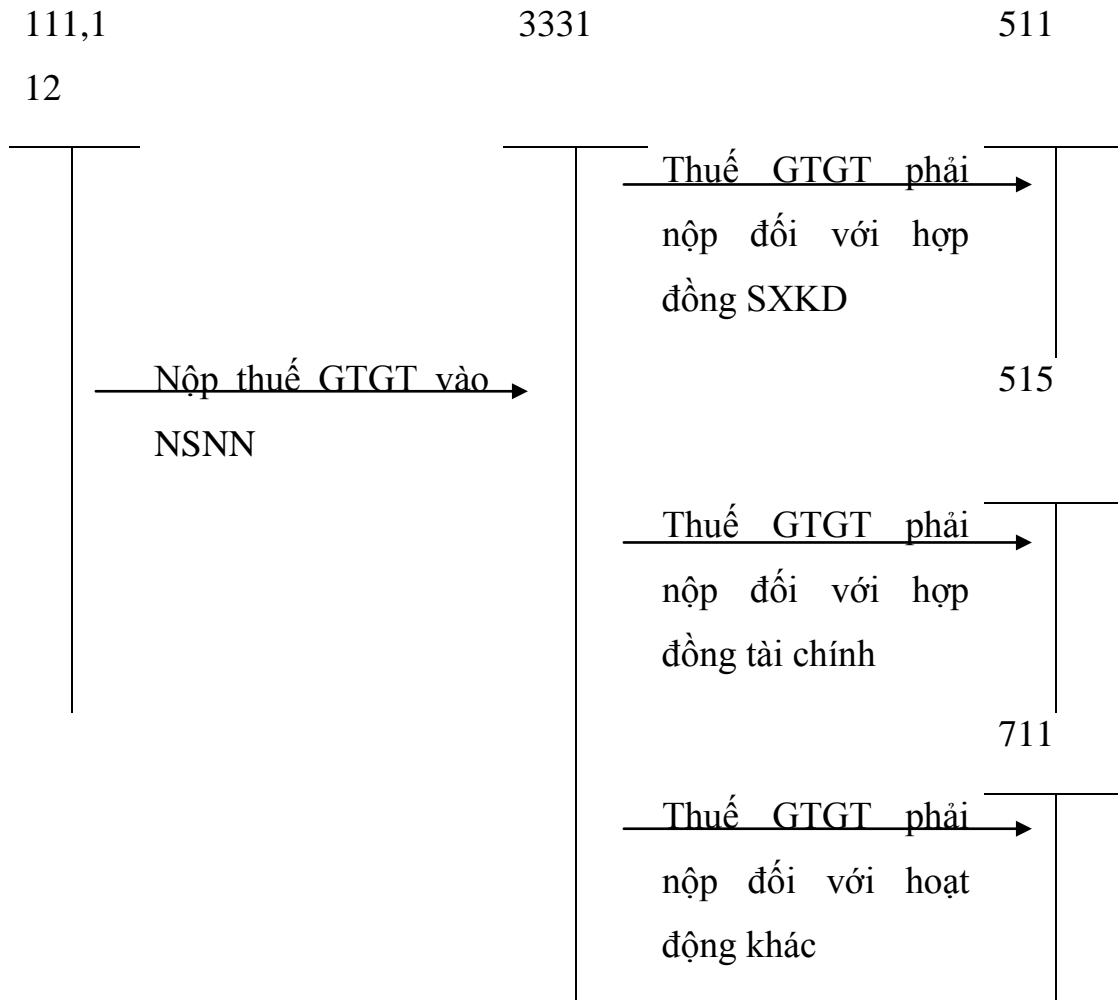

Chú ý: Các doanh nghiệp nộp thuế GTGT tính theo phương pháp trực tiếp, khi bán hàng phải lập hóa đơn bán hàng thông thường, không sử dụng TK 133 và cuối tháng mới phản ánh số thuế GTGT phải nộp.

KẾ TOÁN THUẾ GTGT HÀNG NHẬP KHẨU PHẢI NỘP NSNN

111,112,311 1388 331 152,153,1
 56,211,61
 1

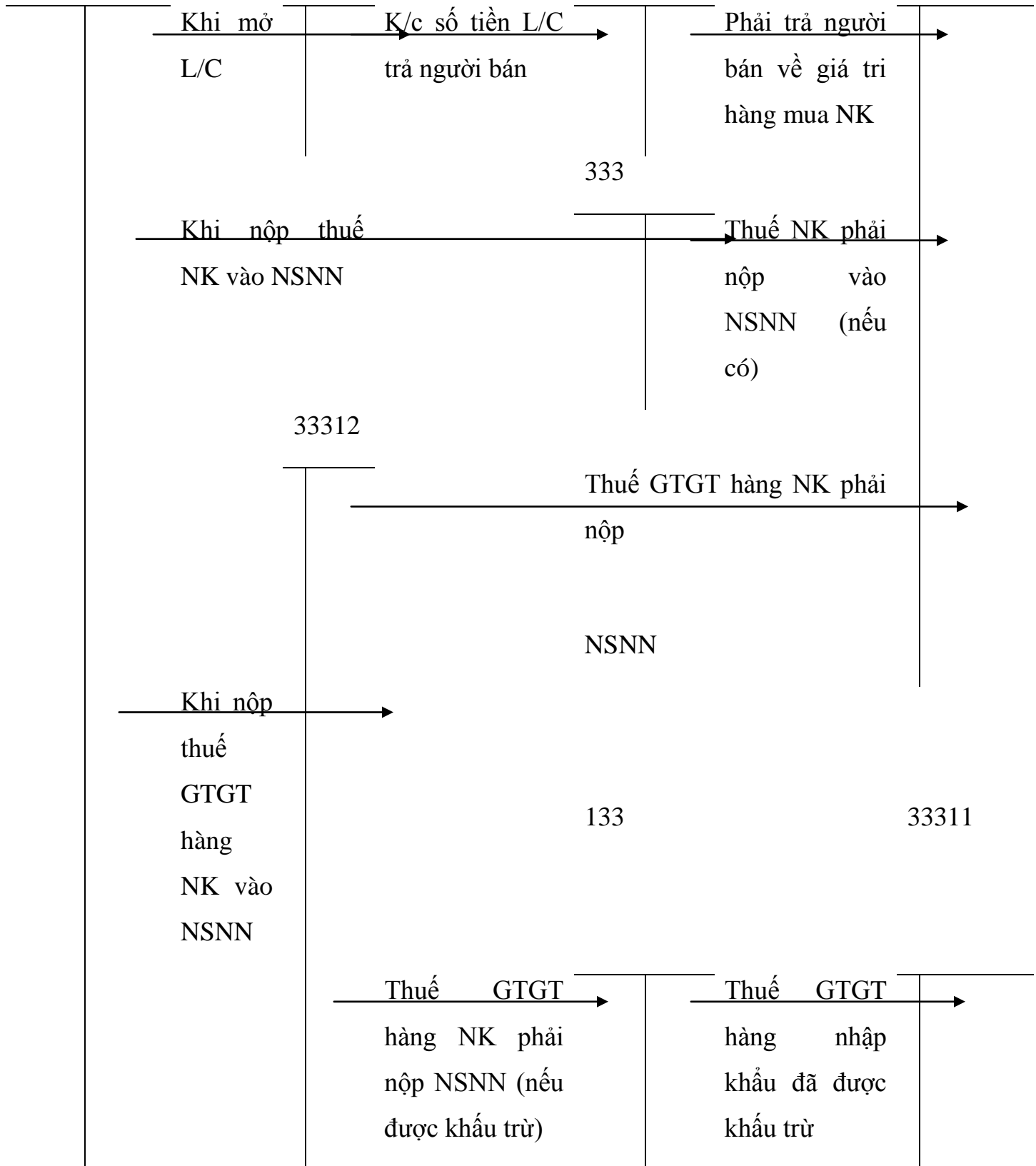

Chú ý:

Giá tính thuế GTGT đối với hàng hóa nhập khẩu là giá NK tại cửa khẩu + Thuế NK

2. Đối với hàng NK thuộc đối tượng đồng thời chịu 3 loại thuế: thuế NK, thuế TTĐB, thuế GTGT

331		152,153,156,211,611
	Phải trả người bán về giá trị hàng NK	
3333		
	Thuế NK nộp NSNN	
3332		
	Thuế TTĐB của hàng NK phải nộp NSNN	
33312		
	Thuế GTGT của hàng NK phải nộp NSNN (nếu không được khấu trừ)	
		133
	Thuế GTGT của hàng NK phải nộp NSNN (nếu không được khấu trừ)	

Chú ý: Giá tính thuế GTGT đối với hàng hóa NK là giá NK tại cửa khẩu + Thuế NK + Thuế TTĐB

Trường hợp hàng hóa NK được miễn giảm thuế NK thì giá tính thuế GTGT là giá hàng hóa NK + Thuế NK xác định theo mức thuế nộp sau khi đã được miễn giảm.

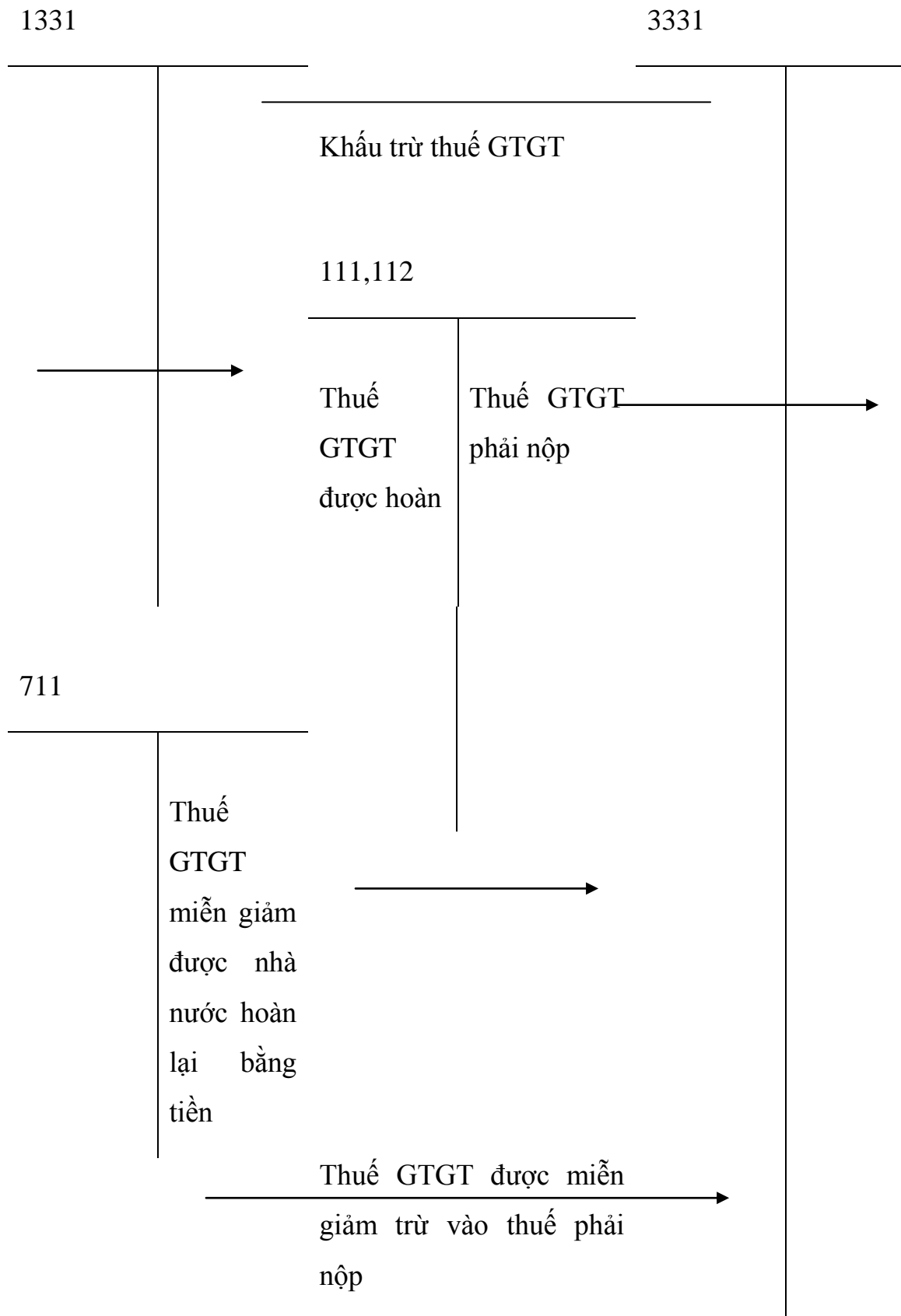

PHẦN II: THỰC TRẠNG CÔNG TÁC KẾ TOÁN THUẾ TẠI CÔNG TY TNHH MAI ANH

I. Khái quát về Công ty TNHH Mai Anh.

1. Giới thiệu về Công ty

Tên công ty : Công ty TNHH Mai Anh.

Tên giao dịch : Công ty TNHH Mai Anh

Trụ sở : Số 280 Nguyễn Văn Linh – Phường Dư Hàng Kênh – Quận Lê Chân -Thành phố Hải Phòng.

ĐT : 031 3518669

Fax : 031 3518618

Công ty TNHH Mai Anh được thành lập ngày 12 tháng 9 năm 2007 theo giấy phép kinh doanh số 0203003446 của Sở kế hoạch và đầu tư thành phố Hải Phòng. Quá trình xây dựng và phát triển của công ty đã đạt được những thành quả nhất định và góp phần không nhỏ vào sự phát triển chung của toàn thành phố.

Công Ty TNHH Mai Anh là công ty có tư cách pháp nhân kể từ ngày được cấp giấy chứng nhận kinh doanh, được tổ chức và hoạt động theo quy định của luật doanh nghiệp, điều lệ của công ty và các quy định khác của pháp luật có liên quan, hạch toán kinh tế độc lập, tự chủ về tài chính, tự chịu trách nhiệm về kết quả sản xuất kinh doanh. Công ty không ngừng mở rộng các lĩnh vực kinh doanh nhằm đáp ứng nhu cầu thị trường và tiềm năng sẵn có của mình.

2. Đặc điểm kinh doanh của công ty TNHH Mai Anh.

Công ty TNHH Mai Anh hoạt động trong nhiều lĩnh vực thương mại, dịch vụ. Mặt hàng chủ yếu là kinh doanh các loại phụ tùng ô tô và có đội ngũ tư vấn

dịch vụ. Các mặt hàng này được công ty nhập tại thị trường uy tín ở Hải Phòng, Hải Dương, Vĩnh Phúc, Hà Nội.

Công ty luôn coi chất lượng sản phẩm, dịch vụ là nền tảng cho sự lớn mạnh của công ty, để làm được điều đó ban lãnh đạo công ty đã không ngừng đầu tư các phương tiện hiện đại để đáp ứng nhu cầu của khách hàng một cách nhanh chóng kịp thời đảm bảo chất lượng trong mọi hoàn cảnh. Chính Nhờ có chiến lược phát triển rõ ràng mà hiện nay công ty đã xây dựng cho mình một thương hiệu có uy tín không chỉ trong thành phố Hải phòng mà còn rộng khắp trong cả nước.

3.Cơ cấu tổ chức bộ máy quản lý của công ty TNHH Mai Anh.

Xuất phát từ thực tiễn hoạt động kinh doanh của công ty cũng như đảm bảo có hiệu quả, đúng pháp luật, phát huy được vai trò của các cán bộ công nhân viên của công ty.

Công ty tổ chức bộ máy quản lý theo mô hình trực tuyến theo chức năng mô hình sau:

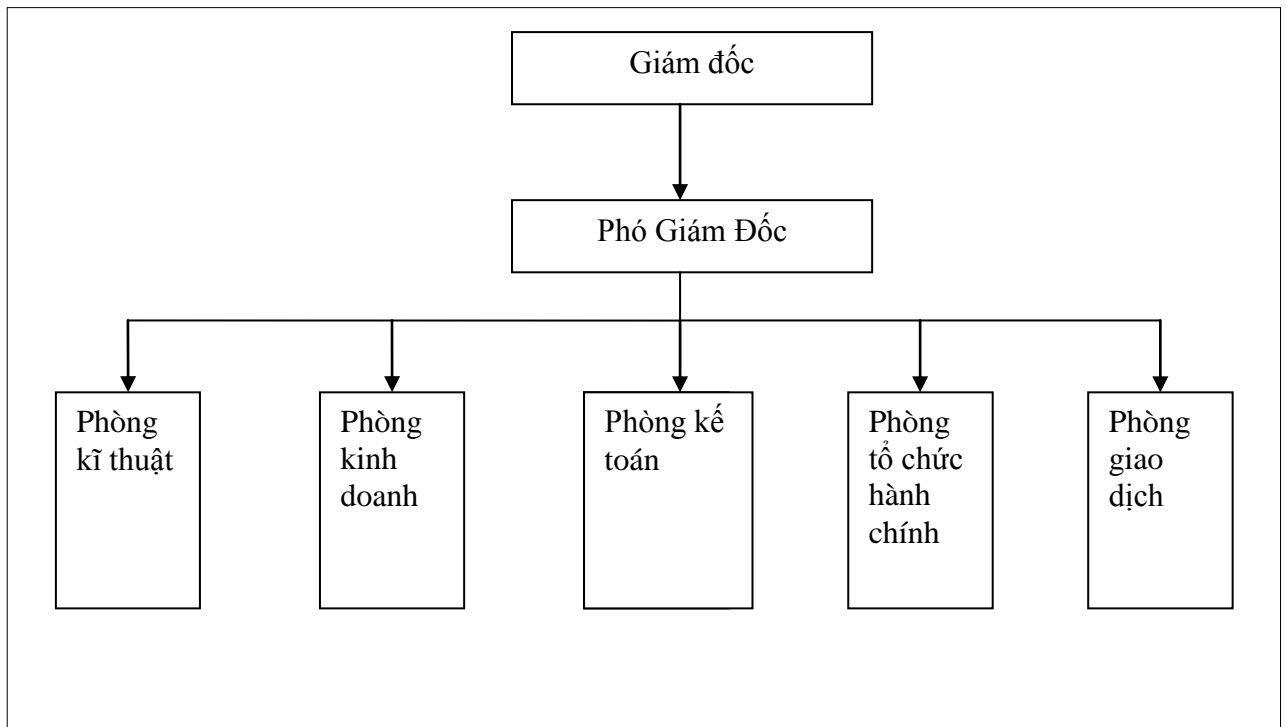

3.1 Giám đốc.

Giám đốc là người đại diện pháp nhân của công ty trong mọi giao dịch, chịu trách nhiệm chung về các mặt hoạt động của toàn công ty. Giám đốc là người đưa ra các kế hoạch và tổ chức triển khai cho các bộ phận thực hiện nhằm đạt mục tiêu đề ra của doanh nghiệp.

Giám đốc có quyền quyết định bổ nhiệm, miễn nhiệm khen thưởng, kỷ luật cán bộ, quyết định tiền lương, các công tác hành chính, quyết định tham gia ký kết các hợp đồng.

3.2 Phó Giám đốc

Phó giám đốc chịu trách nhiệm chung về các mặt giao dịch bán hàng thay mặt giám đốc thực hiện các hợp đồng, giám sát và báo cáo cho giám đốc về các hoạt động trong công ty.

Phó Giám đốc tham gia phụ trách quản lý quỹ, cân đối các khoản thu chi trong công ty.

3.3 Phòng kế toán.

Do hoạt động kinh doanh của công ty trên địa bàn rộng, phân tán , số lượng các đơn vị trực thuộc nhiều, mặt hàng kinh doanh có quy mô lớn, vì thế để phục vụ tốt công tác quản lý DN, bộ máy kế toán của công ty được tổ chức với chức năng và nhiệm vụ sau.

Bộ máy kế toán tham mưu giúp việc cho giám đốc giám sát , quản lý điều hành tài chính và cơ sở vật chất kỹ thuật của công ty. Hướng dẫn kiểm tra các phòng ban , các đơn vị trực thuộc thực hiện mọi quy định của nhà nước về hạch toán, kế toán ghi chép sổ sách thống kê ban đầu, đảm bảo thông tin bằng số liệu đầy đủ, trung thực, chính xác kịp thời. Thu nhận xử lý và cung cấp toàn bộ thông tin về tài sản, vật tư, 0074iền vốn... cho giám đốc, đồng thời kiểm tra giám sát hướng dẫn toàn bộ hoạt động kinh tế tài chính của công ty theo đúng pháp luật của nhà nước.

3.4 Tổ chức công tác kế toán tại công ty TNHH Mai Anh.

3.4.1 Tổ chức bộ máy kế toán tại công ty TNHH Mai Anh.

Cũng như tổ chức bộ máy quản lý, cơ cấu kế toán của công ty được tổ chức tương đối gọn nhẹ. Bộ máy kế toán bao gồm 4 người: kế toán trưởng và 3 kế toán viên thực hiện các chức năng và nhiệm vụ khác nhau.

Kế toán trưởng: chịu trách nhiệm theo dõi và lập kế hoạch tài chính, thực hiện tổ chức hạch toán kế toán, trực tiếp kiểm tra các nghiệp vụ kinh tế phát sinh, theo dõi và phản ánh tình hình biến động tăng giảm của công ty, tiến hành cập nhật chứng từ, sổ sách để phù hợp với chế độ hiện hành. Đồng thời lập báo cáo tài chính định kỳ.

Kế toán viên: Chịu trách nhiệm chủ yếu về ghi chép, theo dõi, kiểm tra các giao dịch tại ngân hàng, xác nhận nợ nhằm hỗ trợ cho kế toán trưởng trong công tác soát các chứng từ, số dư tài khoản.

3.4.2 - Tổ chức hệ thống kế toán tại công ty

Công ty TNHH Mai Anh có mô hình kinh doanh rộng, để ghi chép kịp thời theo trình tự thời gian và ghi chép theo hệ thống giữa hạch toán tổng hợp và hạch toán chi tiết về các nghiệp vụ kinh tế phát sinh, công ty áp dụng hình thức kế toán nhật ký chung, các tài khoản phù hợp với hoạt động kinh doanh của công ty.

* Đặc trưng cơ bản của hình thức nhật ký chung đó là: tất cả các nghiệp vụ kinh tế phát sinh đều phải ghi vào sổ nhật ký theo trình tự thời gian phát sinh và theo nội dung kinh tế của nghiệp vụ đó. Sau đó lấy số liệu trên sổ nhật ký để ghi sổ cái theo từng nghiệp vụ kinh tế phát sinh.

* Quy trình hạch toán theo hình thức "Nhật ký chung"

- Hàng ngày căn cứ vào chứng từ gốc, kế toán tiến hành kiểm tra tính hợp lý, hợp lệ, hợp pháp và tính chính xác của các nghiệp vụ kinh tế phát sinh. Sau khi đã kiểm tra, kế toán ghi các nghiệp vụ đó vào nhật ký chung. Căn cứ số liệu ghi trên nhật ký chung, các nghiệp vụ kinh tế phát sinh được ghi vào sổ chi tiết tài khoản.

- Cuối tháng, tổng hợp số liệu từ sổ chi tiết làm căn cứ lập sổ tổng hợp chi tiết.

- Cùng với đó, tại thời điểm cuối tháng kế toán tiến hành cộng số liệu trên sổ cái, lập bảng cân đối tài khoản.

- Để đảm bảo tính chính xác số liệu, kế toán tiến hành đối chiếu, khớp số liệu ghi trên sổ cái và bảng tổng hợp chi tiết.

- Cuối kỳ kế toán, từ bảng cân đối tài khoản làm căn cứ để lập báo cáo tài chính.

* Nguyên tắc ghi sổ kế toán theo hình thức nhật ký chung là: Tổng số phát sinh nợ và tổng số phát sinh có trên bảng cân đối số phát sinh phải bằng tổng số phát sinh nợ tổng số phát sinh có trên sổ nhật ký chung.

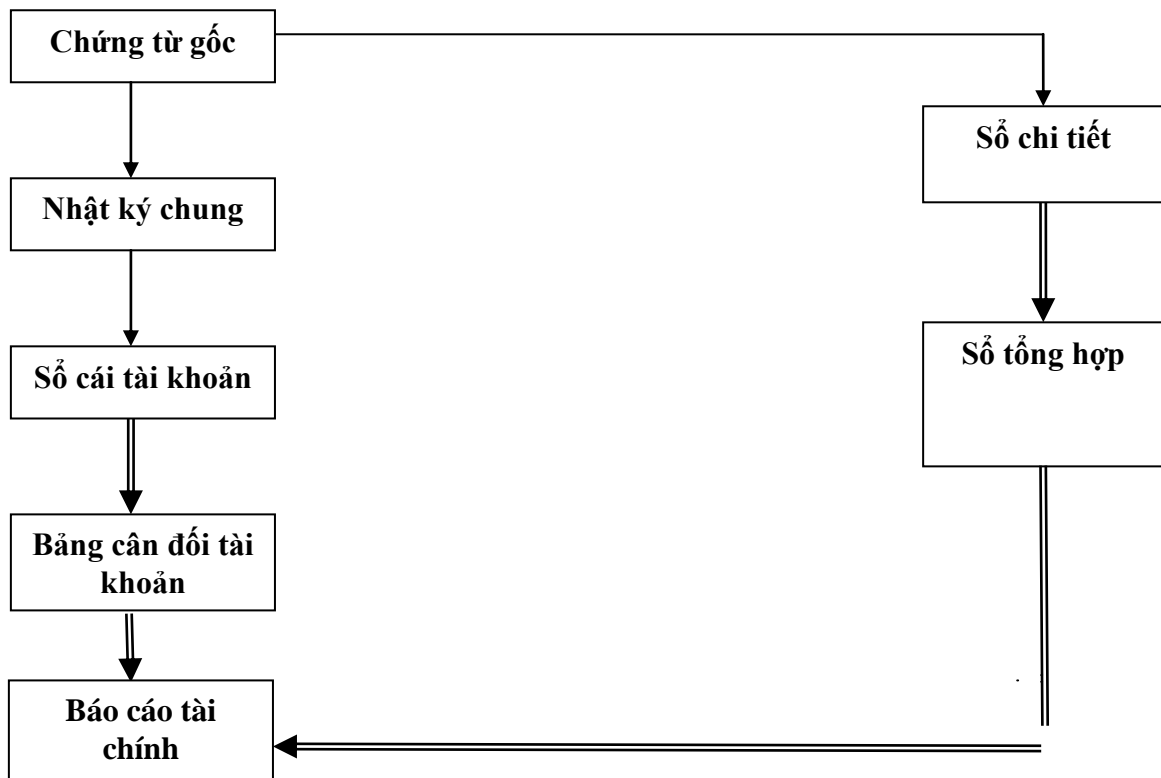

Ghi chú: \longrightarrow Ghi hàng ngày
 \Longrightarrow Ghi định kỳ
 \longleftrightarrow Quan hệ đối chiếu

Sơ đồ: Trình tự ghi sổ kế toán theo hình thức kế toán

Nhật ký chung

3.4.3. Hình thức kế toán nhật ký chung bao gồm các loại sổ chủ yếu sau:

- Sổ nhật ký chung
- Sổ cái
- Các sổ chi tiết

3.4.4 Tổ chức hệ thống báo cáo

Sinh viên: Dương Thị Trúc - Lớp QTL 302K

- Bảng cân đối kế toán
- Báo cáo lưu chuyển tiền tệ
- Báo cáo kết quả kinh doanh
- Thuyết minh báo cáo tài chính

II. TÌNH HÌNH THỰC HIỆN CÔNG TÁC THUẾ GTGT TẠI CÔNG TY TNHH MAI ANH.

1. Các mức thuế suất được áp dụng:

Công ty TNHH Mai Anh hiện đang áp dụng các mức thuế suất: 10%

Đây là mức thuế suất áp dụng chủ yếu với các mặt hàng của Công ty

Đối với hàng hóa dịch vụ mua vào:

- Phụ tùng xe ô tô
- Vật tư

Đối với hàng hóa dịch vụ đầu ra.

- Phụ tùng xe ô tô
- Lắp ráp phụ tùng xe ô tô.

2. Hạch toán ban đầu.

Công ty áp dụng tính thuế GTGT theo phương pháp khấu trừ do vậy Công ty thực hiện đầy đủ hóa đơn, chứng từ theo quy định của Nhà nước:

- Hóa đơn GTGT mẫu số 01 GTKT
- Tờ khai thuế GTGT mẫu số 01 GTGT
- Bảng kê, hóa đơn chứng từ của hàng hóa, dịch vụ mua vào và bán ra theo mẫu quy định của Bộ tài chính và các chứng từ, hóa đơn đặc thù khác.

***Kế toán thuế GTGT đầu vào.**

Sinh viên: Dương Thị Trúc - Lớp QTL 302K

Tài khoản sử dụng: TK 133 “Thuế GTGT được khấu trừ”

TK này sử dụng cho những đối tượng khấu trừ thuế, thuộc nhóm TK phải thu.

TK 133 có 2 TK cấp 2:

TK 1331 “Thuế GTGT được khấu trừ của hàng hóa, dịch vụ”

TK 1332 “Thuế GTGT được khấu trừ của TSCĐ”

➔ Một số chứng từ phản ánh một số nghiệp vụ chủ yếu của công ty liên quan đến thuế GTGT đầu vào gồm:

- Hóa đơn GTGT do người bán cấp khi mua nguyên vật liệu nhập kho.
- Hóa đơn GTGT do người cung cấp dịch vụ vận chuyển giao khi thuê vận chuyển.
- Hóa đơn dịch vụ viễn thông.
- Hóa đơn tiền điện.
- Hóa đơn GTGT và mẫu hóa đơn.

Dưới đây là một số chứng từ phản ánh một số nghiệp vụ chủ yếu của Công ty liên quan đến thuế GTGT:

2.1. Chứng từ đầu vào

Ví Dụ: Ngày 1/10/2010 . Hoá đơn GTGT số 0027392 với nội dung mua vật tư hàng hoá(dung dịch nội thất ô tô) của công ty TNHH TM & DV Hợp Thủy giá chưa thuế 3.454.546đ, thuế suất 10%.

Ví Dụ: Ngày 01/10/2010. Hoá đơn GTGT số 003210 với nội dung mua phụ tùng ô tô của công ty TNHH TM & DV Toàn Cầu giá chưa thuế 5.500.000, thuế suất 10%.

Ví Dụ: Ngày 05/10/2010. Hoá đơn GTGT số 0080987 với nội dung mua kính của doanh nghiệp tư nhân Trung Kiên giá chưa thuế 10.500.000, thuế suất 10%.

Ví dụ: Ngày 28/10/2010 . Hoá đơn GTGT số 0054908 với nội dung mua lốp ô tô của công ty Thanh Bình Phát với số tiền chưa thuế 4.909.092, thuế suất 10%.

HOÁ ĐƠN

Mẫu số:01 GTKT -3LL

GIÁ TRỊ GIA TĂNG

KK/3LL

Liên 2 Giao người mua

0027392

Ngày 01 tháng 10 năm 2010

Đơn vị bán hàng: Công ty TNHH TM & DV Hợp Thủy

Địa chỉ:

Số tài khoản:

Điện thoại:

MS:

0	1	0	1	2	7	5	2	4	0				
---	---	---	---	---	---	---	---	---	---	--	--	--	--

Họ tên người mua hàng:

Tên đơn vị: Công ty TNHH Mai Anh

Số tài khoản:

Hình thức thanh toán:.....TM.....

MS:

0	2	0	0	4	3	1	9	0	2				
---	---	---	---	---	---	---	---	---	---	--	--	--	--

STT	Tên hàng hoá, dịch vụ	Đơn vị tính	Số lượng	Đơn giá	Thành tiền
1	2	3	4	5	6
1	Vật tư, hàng hoá(dung dịch)	lọ	30	115.152	3.454.546

Cộng tiền hàng : **3.454.546**

Thuế suất GTGT : 10% Tiền thuế GTGT : 345.455

Tổng cộng tiền thanh toán : 3.800.001

Số tiền viết bằng chữ: ba triệu tám trăm 1 đồng chẵn.

Người mua hàng

(Ký, ghi rõ họ tên)

Người bán hàng

(Ký, ghi rõ họ tên)

Thủ trưởng đơn vị

(Ký, đóng dấu, ghi rõ họ tên)

HOÁ ĐƠN

Mẫu số: 01 GTKT -3LL

GIÁ TRỊ GIA TĂNG

DU/2010B

Liên 2 Giao người mua

0003210

Ngày 01 tháng 10 năm 2010

Đơn vị bán hàng: Công ty TNHH TM & DV Toàn Cầu

Địa chỉ:

Số tài khoản:

Điện thoại:

MS:

0	1	0	4	5	5	3	6	4	0				
---	---	---	---	---	---	---	---	---	---	--	--	--	--

Họ tên người mua hàng:

Tên đơn vị: Công ty TNHH Mai Anh

Số tài khoản:

Hình thức thanh toán:.....TM.....

MS:

0	2	0	0	4	3	1	9	0	2				
---	---	---	---	---	---	---	---	---	---	--	--	--	--

STT	Tên hàng hoá, dịch vụ	Đơn vị tính	Số lượng	Đơn giá	Thành tiền
1	2	3	4	5	6
1	Phụ tùng ô tô	cái	01	5.500.000	5.500.000

Cộng tiền hàng : 5.500.000

Thuế suất GTGT : 10% Tiền thuế GTGT : 550.000

Tổng cộng tiền thanh toán : 6.050.000

Số tiền viết bằng chữ: Sáu triệu, không trăm năm mươi ngàn đồng chẵn.

Người mua hàng

(Ký, ghi rõ họ tên)

Người bán hàng

(Ký, ghi rõ họ tên)

Thủ trưởng đơn vị

(Ký, đóng dấu, ghi rõ họ tên)

HOÁ ĐƠN

Mẫu số: 01 GTKT -3LL

GIÁ TRỊ GIA TĂNG

KX/2010B

Liên 2 Giao người mua

0080987

Ngày 05 tháng 10 năm 2010

Đơn vị bán hàng: Công ty TNHH Trung Kiên

Địa chỉ:

Số tài khoản:

Điện thoại:

MS:

0	2	0	0	5	6	7	5	1	9				
---	---	---	---	---	---	---	---	---	---	--	--	--	--

Họ tên người mua hàng:

Tên đơn vị: Công ty TNHH Mai Anh

Số tài khoản:

Hình thức thanh toán:..... TM.....

MS:

0	2	0	0	4	3	1	9	0	2				
---	---	---	---	---	---	---	---	---	---	--	--	--	--

STT	Tên hàng hoá, dịch vụ	Đơn vị tính	Số lượng	Đơn giá	Thành tiền
1	2	3	4	5	6
1	Kính	cái	01	10.500.000	10.500.000

Cộng tiền hàng : **10.500.000**

Thuế suất GTGT : 10% Tiền thuế GTGT : **1.050.000**

Tổng cộng tiền thanh toán :

11.550. 000

Số tiền viết bằng chữ: Mười một triệu, năm trăm năm mươi ngàn đồng chẵn.

Người mua hàng

(Ký, ghi rõ họ tên)

Người bán hàng

(Ký, ghi rõ họ tên)

Thủ trưởng đơn vị

(Ký, đóng dấu, ghi rõ họ tên)

HOÁ ĐƠN

Mẫu số:01 GTKT -3LL

GIÁ TRỊ GIA TĂNG

MY/2010B

Liên 2 Giao người mua

0054908

Ngày 01 tháng 10 năm 2010

Đơn vị bán hàng: Công ty TNHH Thanh Bình Phát

Địa chỉ:

Số tài khoản:

Điện thoại:

MS: 0 2 0 1 0 9 3 3 7 1

Họ tên người mua hàng:

Tên đơn vị: Công ty TNHH Mai Anh

Số tài khoản:

Hình thức thanh toán:.....TM.....

MS: 0 2 0 0 4 3 1 9 0 2

STT	Tên hàng hoá, dịch vụ	Đơn vị tính	Số lượng	Đơn giá	Thành tiền
1	2	3	4	5	6
1	lốp ô tô	cái	01	4.909.092	4.909.092

Cộng tiền hàng :

4.909.092

Thuế suất GTGT : 10%	Tiền thuế GTGT :	490.908
	Tổng cộng tiền thanh toán :	5.400.000
Số tiền viết bằng chữ: năm triệu bốn trăm ngàn đồng chẵn.		
Người mua hàng (Ký, ghi rõ họ tên)	Người bán hàng (Ký, ghi rõ họ tên)	Thủ trưởng đơn vị (Ký, đóng dấu, ghi rõ họ tên)

Công ty TNHH Mai Anh

Số 280 Nguyễn Văn Linh – Lê Chân – HP

SỔ NHẬT KÝ CHUNG

Năm 2010

Ngày ghi sổ	Chứng từ		Diễn giải	Đã ghi SC	TK	Số phát sinh	
	SH	NT				Nợ	Có
.....
01/10	PC352	01/10	Mua vật tư của công ty Hợp Thủy thanh toán = TM		152	3.454.546	
					133	345.455	
					111		3.800.001
01/10	PC353	01/10	Mua phụ tùng ô tô của công ty Toàn Cầu trả = TM		152	5.500.000	
					133	550.000	
					111		6.050.000
01/10	PT300	01/10	Sửa chữa, sơn xe, thay phụ tùng thu = TM		632	2.700.000	
					152		2.700.000
					111	3.850.000	
					511		3.500.000
					3331		350.000
01/10	PT301	01/10	Thay phụ tùng cho công ty Bảo Hiểm thu = TM		632	650.000	
					152		650.000
					111	880.000	
					511		800.000

					3331		80.000
.....
			Cộng lũy kế			8.850.000. 0000	8.850.000 .0000

Người lập

kế toán trưởng

Giám đốc

*(Ký, ghi rõ họ tên)
họ tên)*

(Ký, ghi rõ họ tên)

(Ký, đóng dấu ghi rõ

Sổ chi tiết tài khoản

Tài khoản: 133 – Thuế GTGT được khấu trừ

Từ ngày: 1/10/2010 đến 31/10/2010

Số dư đầu kỳ:

Chứng từ		Khách hàng	Diễn giải	TK đối ứng	Số phát sinh	
Ngày	Số				Nợ	Có
....
01/10	KK/2010B	Công ty TNHH Hợp Thủy	Mua vật tư, hàng hoá	1111	345.455	
01/10	DU/2010B	Công Ty TNHH TM & DV Toàn Cầu	Mua phụ tùng ô tô	1111	550.000	
05/10	KM/2010B	Công ty TNHH DV & Tm Thanh Bình	Bán lớp	1111	954546	
05/10	KX/2010B	Doanh nghiệp tư nhân Trung Kiên	Mua kính	1111	1.050.000	
....	
		Cộng đối ứng TK 1111			67.256.037	
08/10	MY/2010B	CTy vận tải Hoàng Thịnh	Mua dầu diesel	1121	6.750.000	
....	
		Cộng đối ứng TK 1121			26.500.001	
31/10	PKT210	K/c bù trừ thuế GTGT đầu vào, đầu ra		1331		28.76
						3.010

Tổng phát sinh nợ: 93.756.038

Tổng phát sinh có: 28.763.010

Số dư nợ cuối kỳ: 993.028

SỔ CÁI**Tên TK: Thuế GTGT được khấu trừ****Số hiệu: 133****Năm 2011****Từ ngày 01/10/2010 đến 31/10/2010**

Ngày tháng	Chứng từ		Diễn giải	SHT KĐƯ	Số tiền	
	SH	NT			Nợ	Có
A	B	C	D	E	1	2
			Số dư đầu kỳ			
			SPS trong tháng			
...
01/10	KK/2010B	01/10	Mua vật tư, hàng hoá	1111	345.455	
01/10	DU/2010B	01/10	Mua phụ tùng ô tô	1111	550.000	
05/10	KM/2010B	05/10	Bán lốp	1111	954546	
05/10	KX/2010B	05/10	Mua kính	1111	1.050.000	
08/10	MY/2010B	08/10	Mua dầu diesel	1121	6.750.000	
....	
28/02	PKT210			1331		28.763.010
			Cộng số phát sinh		93.756.038	28.763.010
			Số dư cuối kỳ		<u>64.993.028</u>	

Người lập biểu
(Ký, ghi rõ họ tên)

Kế toán trưởng
(Ký, ghi rõ họ tên)

Giám đốc
(Ký, ghi rõ họ tên)

***Kê toán thuế GTGT đầu ra.**

Tài khoản sử dụng: TK 3331 “Thuế GTGT phải nộp”

Tài khoản này có thể có số dư Có hoặc số dư Nợ

Số dư Có: Số thuế GTGT còn phải nộp.

Số dư Nợ: Số thuế GTGT hiện nộp thừa.

TK 3331 được quy định có 2 TK cấp 3:

+ 33311 “Thuế GTGT đầu ra”

+ 33312 “Thuế GTGT hàng nhập khẩu”

Chứng từ phản ánh nghiệp vụ chủ yếu của công ty liên quan đến thuế GTGT đầu ra là các hóa đơn GTGT do doanh nghiệp lập khi bán sản phẩm hàng hóa.

.2 Chứng từ đầu ra.

Ví dụ: Ngày 01/10/2010 Hoá đơn GTGT số:0083675 do công ty TNHH Mai Anh cung cấp với nội dung sửa chữa, sơn xe, thay thế phụ tùng, giá chưa thuế 3.500.000đ, thuế suất 10%.

Ví dụ: Ngày 02/10/2010 hoá đơn GTGT số 0083691 do công ty TNHH Mai Anh cung cấp với nội dung thay phụ tùng, giá chưa thuế 800.000, thuế suất 10%.

Ví dụ: Ngày 11/10/2010 Hoá đơn GTGT số 83683 do công ty TNHH Mai Anh cung cấp với nội dung sửa chữa thay thế phụ tùng, giá chưa thuế là 19.125.000, thuế suất 10%.

Ví dụ: Ngày 25/10/2010 Hoá đơn GTGT số 83691 do công ty TNHH Mai Anh cung cấp với nội dung sửa chữa thay thế quạt, giá chưa thuế là 2.550.000, thuế suất 10%.

HOÁ ĐƠN

Mẫu số:01 GTKT -3LL

GIÁ TRỊ GIA TĂNG

ME/2010B

Liên 3: Nội bộ

0083657

Ngày 01 tháng 10 năm 2010

Đơn vị bán hàng: Công ty TNHH Mai Anh

Địa chỉ:

Số tài khoản:

Điện thoại:

MS:

0	2	0	0	4	3	1	9	0	2				
---	---	---	---	---	---	---	---	---	---	--	--	--	--

Họ tên người mua hàng:

Tên đơn vị: Công ty Bảo hiểm AAA Hải Phòng

Số tài khoản:

Hình thức thanh toán:.....TM..

MS:

0	3	0	3	7	0	5	6	6	5				
---	---	---	---	---	---	---	---	---	---	--	--	--	--

STT	Tên hàng hoá, dịch vụ	Đơn vị tính	Số lượng	Đơn giá	Thành tiền
1	2	3	4	5	6
1	Sửa chữa, sơn xe, thay thế phụ tùng				3.500.000

Cộng tiền hàng : **3.500.000**

Thuế suất GTGT : 10% Tiền thuế GTGT : **350.000**

Tổng cộng tiền thanh toán : **3.850.000**

Số tiền viết bằng chữ:*ba triệu, tám trăm năm mươi ngàn đồng chẵn*..

Người mua hàng

(Ký, ghi rõ họ tên)

Người bán hàng

(Ký, ghi rõ họ tên)

Thủ trưởng đơn vị

(Ký, đóng dấu, ghi rõ họ tên)

HOÁ ĐƠN

Mẫu số: 01 GTKT -3LL

GIÁ TRỊ GIA TĂNG

ME/2010B

Liên 3: Nội bộ

0083658

Ngày 01 tháng 10 năm 2010

Đơn vị bán hàng: Công ty TNHH Mai Anh

Địa chỉ:

Số tài khoản:

Điện thoại:

MS:

0	2	0	0	4	3	1	9	0	2				
---	---	---	---	---	---	---	---	---	---	--	--	--	--

Họ tên người mua hàng:

Tên đơn vị: Công ty Bảo hiểm AAA Hải Phòng

Số tài khoản:

Hình thức thanh toán:.....TM..

MS:

0	3	0	3	7	0	5	6	6	5				
---	---	---	---	---	---	---	---	---	---	--	--	--	--

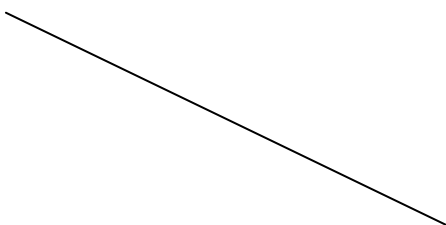
STT	Tên hàng hoá, dịch vụ	Đơn vị tính	Số lượng	Đơn giá	Thành tiền
1	2	3	4	5	6
1	thay thế phụ tùng				800.000
					

Cộng tiền hàng : **800.000**

Thuế suất GTGT : 10%	Tiền thuế GTGT :	80.000
	Tổng cộng tiền thanh toán :	880.000
Số tiền viết bằng chữ: <i>Tám trăm tám mươi ngàn đồng chẵn.</i>		
Người mua hàng <i>(Ký, ghi rõ họ tên)</i>	Người bán hàng <i>(Ký, ghi rõ họ tên)</i>	Thủ trưởng đơn vị <i>(Ký, đóng dấu, ghi rõ họ tên)</i>

HOÁ ĐƠN		Mẫu số: 01 GTKT -3LL														
GIÁ TRỊ GIA TĂNG		ME/2010B														
Liên 3: Nội bộ		`0083683														
Ngày 11 tháng 10 năm 2010																
Đơn vị bán hàng: Công ty TNHH Mai Anh																
Địa chỉ:																
Số tài khoản:																
Điện thoại:: MS: <table border="1" style="display: inline-table; border-collapse: collapse;"><tr><td>0</td><td>2</td><td>0</td><td>0</td><td>4</td><td>3</td><td>1</td><td>9</td><td>0</td><td>2</td><td></td><td></td><td></td><td></td></tr></table>			0	2	0	0	4	3	1	9	0	2				
0	2	0	0	4	3	1	9	0	2							
Họ tên người mua hàng:																
Tên đơn vị: Công ty TNHH Sao Đỏ																
Số tài khoản:																
Hình thức thanh toán:.....CK MS: <table border="1" style="display: inline-table; border-collapse: collapse;"><tr><td>0</td><td>2</td><td>0</td><td>0</td><td>6</td><td>4</td><td>6</td><td>2</td><td>4</td><td>9</td><td></td><td></td><td></td><td></td></tr></table>			0	2	0	0	6	4	6	2	4	9				
0	2	0	0	6	4	6	2	4	9							
STT	Tên hàng hoá, dịch vụ	Đơn vị tính	Số lượng	Đơn giá	Thành tiền											
1	2	3	4	5	6											
1	Sửa chữa, thay thế phụ tùng				19.125.000											
Cộng tiền hàng :					19.125.000											

Thuế suất GTGT : 10%	Tiền thuế GTGT :	1.912.000
	Tổng cộng tiền thanh toán :	21.037.000
Số tiền viết bằng chữ: <i>Hai mươi một triệu không trăm ba mươi bảy ngàn đồng chẵn.</i>		
Người mua hàng <i>(Ký, ghi rõ họ tên)</i>	Người bán hàng <i>(Ký, ghi rõ họ tên)</i>	Thủ trưởng đơn vị <i>(Ký, đóng dấu, ghi rõ họ tên)</i>

HOÁ ĐƠN			Mẫu số: 01 GTKT -3LL																
GIÁ TRỊ GIA TĂNG			ME/2010B																
Liên 3: Nội bộ			0083691																
Ngày 01 tháng 10 năm 2010																			
Đơn vị bán hàng: Công ty TNHH Mai Anh																			
Địa chỉ:																			
Số tài khoản:																			
Điện thoại: MS: <table border="1" style="display: inline-table; border-collapse: collapse;"><tr><td>0</td><td>2</td><td>0</td><td>0</td><td>4</td><td>3</td><td>1</td><td>9</td><td>0</td><td>2</td><td></td><td></td><td></td><td></td></tr></table>						0	2	0	0	4	3	1	9	0	2				
0	2	0	0	4	3	1	9	0	2										
Họ tên người mua hàng:																			
Tên đơn vị: Ngân hàng nông thôn Vàm Láng																			
Số tài khoản:																			
Hình thức thanh toán:.....TM.. MS: <table border="1" style="display: inline-table; border-collapse: collapse;"><tr><td>0</td><td>2</td><td>0</td><td>0</td><td>1</td><td>1</td><td>6</td><td>4</td><td>7</td><td>4</td><td></td><td></td><td></td><td></td></tr></table>						0	2	0	0	1	1	6	4	7	4				
0	2	0	0	1	1	6	4	7	4										
STT	Tên hàng hoá, dịch vụ	Đơn vị tính	Số lượng	Đơn giá	Thành tiền														
1	2	3	4	5	6														
1	thay thế quạt	cái	01	2.550.000	2.550.000														
Cộng tiền hàng :					2.550.000														

Thuế suất GTGT : 10%	Tiền thuế GTGT :	250.000
	Tổng cộng tiền thanh toán :	2.800.000

Số tiền viết bằng chữ:*Hai triệu, tám trăm ngàn đồng chẵn.*

Người mua hàng

(Ký, ghi rõ họ tên)

Người bán hàng

(Ký, ghi rõ họ tên)

Thủ trưởng đơn vị

(Ký, đóng dấu, ghi rõ họ tên)

Sổ chi tiết tài khoản
Tài khoản: 333 – Thuế GTGT phải nộp
Từ ngày: 1/10/2010 đến 31/10/2010

Số dư đầu kỳ:

Chứng từ		Khách hàng	Diễn giải	TK đối ứng	Số phát sinh	
Ngày	Số				Nợ	Có
....
01/10	ME/2010B	CN bảo hiểm AAA tại HP	Sửa chữa, thay thế phụ tùng	1111		350.000
01/10	ME/2010B	CN bảo hiểm AAA tại HP	Thay thế phụ tùng ô tô	1111		80.000
25/10	ME/2010	Ngân hàng NN Vàm Láng	Thay quẹt	1111		255.000
....
		Cộng đối ứng TK 1111				23.127.010
11/10	ME/2010B	Công ty TNHH TM Sao Đỏ	Sửa chữa, thay thế phụ tùng	1121		1.912.500
....
		Cộng đối ứng TK 1121				5.636.000
31/10	PKT212	K/c bù trừ thuế GTGT đầu vào, đầu ra		1331	28.763.010	

Tổng phát sinh nợ: 28.763.010

Tổng phát sinh có: 28.763.010

Số dư nợ cuối kỳ: 0

SỔ CÁI
Tên TK: Thuế GTGT phải nộp
Số hiệu:333
Năm 2011
Từ ngày 01/10/2010 đến 31/10/2010

Ngày tháng	Chứng từ		Diễn giải	SHT KĐƯ	Số tiền	
	SH	NT			Nợ	Có
A	B	C	D	E	1	2
			Số dư đầu kỳ			
			SPS trong tháng			
...
01/10	ME/2010B	01/10	Sửa chữa, thay thế phụ tùng	1111		350.000
01/10	ME/2010B	01/10	Thay thế phụ tùng ô tô	1111		80.000
11/10	ME/2010B	11/10	Sửa chữa, thay thế phụ tùng	1121		255.000
25/10	ME/2010	25/10	Thay quạt	1111		255.000
				
31/10	PKT212		K/c bù trừ thuế GTGT đầu vào, đầu ra	1331	28.763.010	
		Cộng số phát sinh		28.763.010	28.763.010
			Số dư cuối kỳ			

Người lập biểu
(Ký, ghi rõ họ tên)

Kế toán trưởng
(Ký, ghi rõ họ tên)

Giám đốc
(Ký, ghi rõ họ tên)

3. Quy trình lập tờ khai thuế GTGT:

Hiện nay Công ty đang sử dụng phần mềm “ Hỗ trợ kê khai thuế ” do Tổng cục thuế xây dựng và cung cấp miễn phí cho các tổ chức và cá nhân có nghĩa vụ nộp thuế.

Phần mềm “ Hỗ trợ kê khai thuế “ cung cấp cho Công ty các chức năng sau:

- Lập tờ khai thuế và điền thông tin trên các tờ khai thuế và các phụ lục kê khai theo đúng quy định tại các văn bản pháp luật thuế.
- Các nội dung hướng dẫn việc tính thuế, khai thuế đối với từng sắc thuế nhằm tạo điều kiện cho doanh nghiệp kê khai thuế một cách chính xác và nhanh chóng.

Phần mềm này được xây dựng trên cơ sở công nghệ mã vạch 2 chiều (mã hóa thông tin thành các mã vạch) sẽ kết xuất và in các tờ khai thuế có mã vạch để doanh nghiệp gửi tờ khai đó cho cơ quan thuế. Thông qua các mã vạch đã mã hóa thông tin trên tờ khai, cơ quan thuế đảm bảo sẽ ghi nhận, xử lý thông tin kê khai của tổ chức cá nhân nộp thuế đầy đủ, chính xác và nhanh chóng.

Sau khi kê khai, cơ sở kinh doanh cần phải in tờ khai có mã vạch 2 chiều, kí tên, đóng dấu và nộp cho cơ quan thuế theo đúng quy định hiện hành (in thành 3 bộ, cơ quan thuế sẽ lưu giữ lại 2 bộ, bộ còn lại sẽ lưu giữ tại Công ty để phục vụ công tác thanh kiểm tra sau này)

Hiện tại do yêu cầu của cơ quan thuế, Công ty dùng phần mềm Hỗ trợ kê khai phiên bản 2.5.1



Sau khi bật phần mềm lên, kế toán viên sẽ thấy giao diện như hình trên. Kế toán sẽ điền mã số thuế của Công ty vào phần “Mã số thuế” sau đó kích chuột vào chữ “Đồng ý”.



Lúc này kế toán sẽ lựa chọn dòng “ Tờ khai GTGT khấu trừ (01/GTGT). Giao diện tiếp theo là :

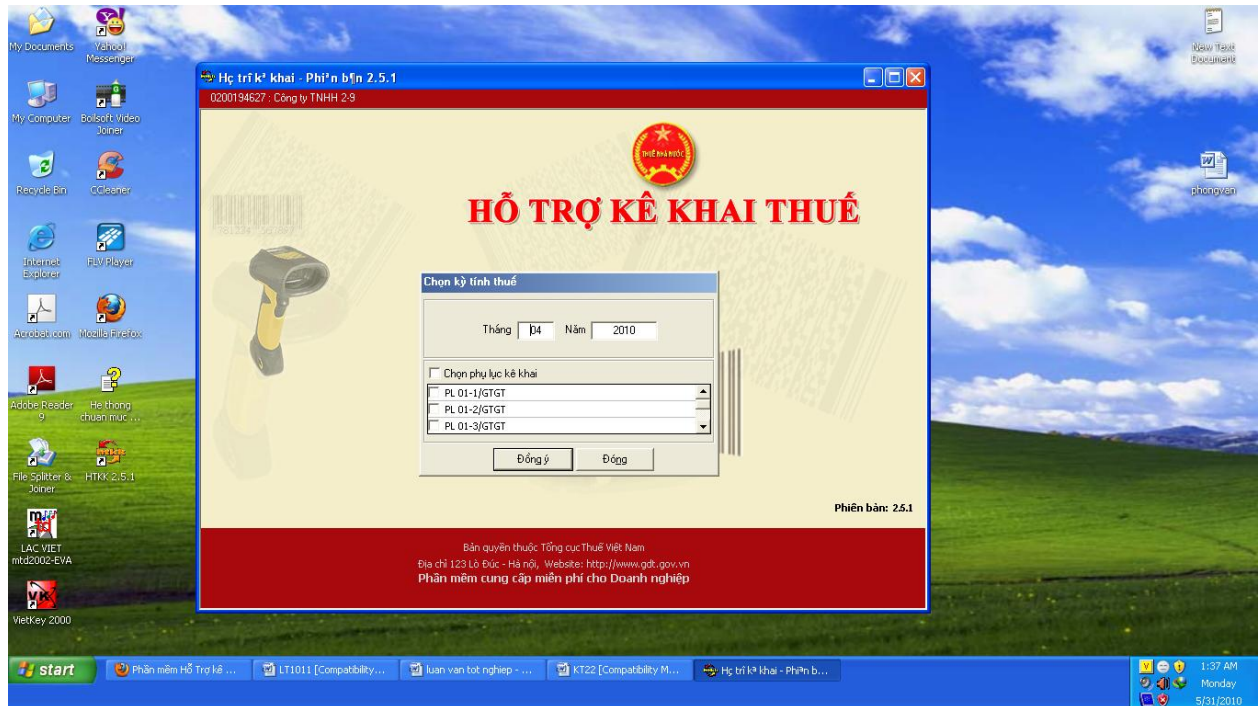

Ở phần chọn phụ lục kê khai kế toán sẽ chọn “ PL 01-1/GTGT “ và “ PL 01-2/GTGT “ rồi kích chuột vào “ đồng ý “. Kế toán chỉ sử dụng “ PL 01-3/GTGT “ sau khi phát hiện Tờ khai thuế giá trị gia tăng mà mình nộp cho cơ quan thuế có sai sót, cần phải điều chỉnh hay bổ sung.

Ở giao diện mới xuất hiện ta sẽ thấy có dòng chữ nhỏ ở phía dưới cùng bên tay trái “ Tờ khai “ , “ PL 01-1/GTGT “ , “ PL 01-2/GTGT “.

Kích chuột vào “ PL 01-1/GTGT “ nếu như muốn kê khai hoá đơn chứng từ hàng hoá, dịch vụ bán ra.

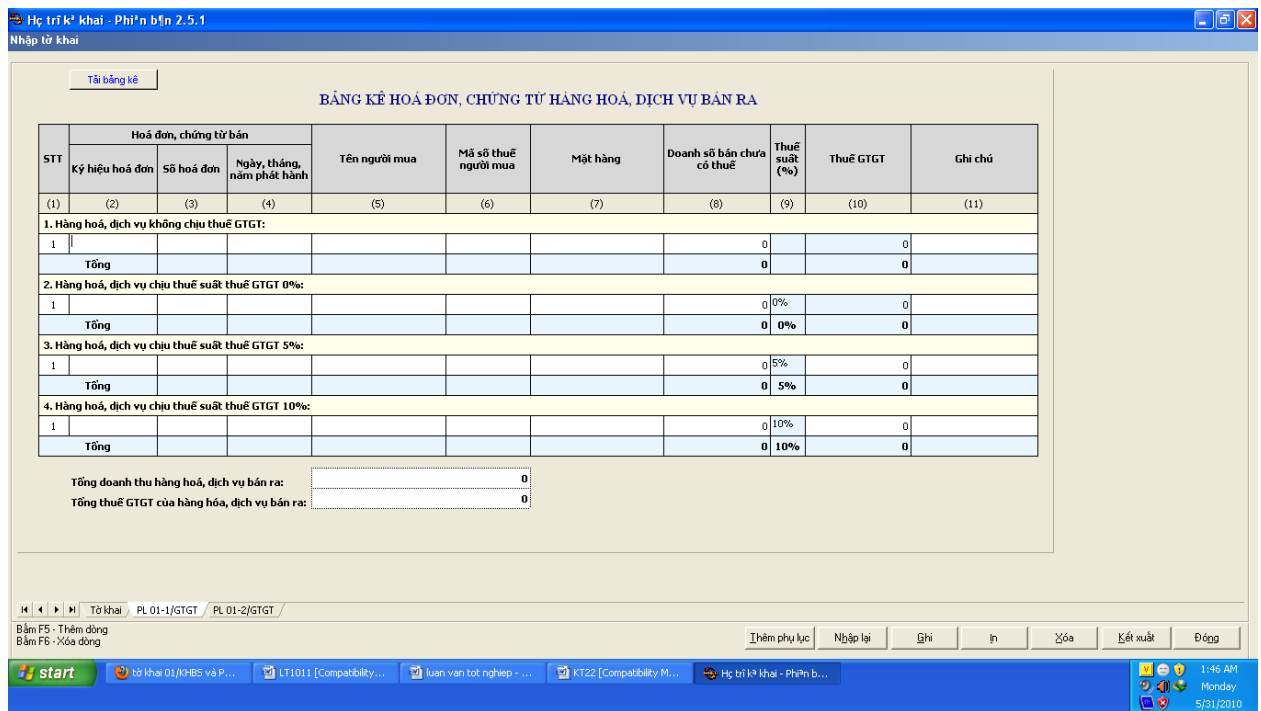

Tại đây kế toán bắt đầu kê khai các hoá đơn, chứng từ bán ra. Phần này có chia ra thành các phần như sau :

1. Hàng hoá, dịch vụ không chịu thuế GTGT
2. Hàng hoá, dịch vụ chịu thuế suất thuế GTGT 0%
3. Hàng hoá, dịch vụ chịu thuế suất thuế GTGT 5%
4. Hàng hoá, dịch vụ chịu thuế suất thuế GTGT 10%

Đến hoá đơn tiếp theo ta ấn F5 để thêm dòng kê khai. Nếu hết thì thôi.

Sau khi kê khai xong kế toán kích chuột vào chữ “ ghi “. Tiếp đó hiện lên dòng chữ “ Đã ghi số liệu thành công “. Tiếp theo kế toán kích chuột vào chữ “ Đóng “. Hoàn thành việc kê khai hoá đơn, chứng từ bán ra.

Kích chuột vào “ PL 01-2/GTGT “, nếu như muốn kê khai hoá đơn, chứng từ hàng hoá, dịch vụ mua vào.

Học trị k' khai - Phiên bản 2.5.1
Nhập tờ khai

Tài bảng kê

BẢNG KÊ HOÁ ĐƠN, CHỨNG TỬ HÀNG HOÁ, DỊCH VỤ MUA VÀO

STT	Hoá đơn, chứng từ, biên lai nộp thuế			Tên người bán	Mã số thuế người bán	Mặt hàng	Doanh số mua chưa có thuế	Thuế suất (%)	Thuế GTGT	Ghi chú
	Ký hiệu hoá đơn	Số hoá đơn	Ngày, tháng, năm phát hành							
(1)	(2)	(3)	(4)	(5)	(6)	(7)	(8)	(9)	(10)	(11)
1. Hàng hoá, dịch vụ dùng riêng cho SXKD chịu thuế GTGT:										
1							0	0%	0	
Tổng								0	0	
2. Hàng hoá, dịch vụ dùng riêng cho SXKD không chịu thuế GTGT:										
1							0	0%	0	
Tổng								0	0	
3. Hàng hoá, dịch vụ dùng chung cho SXKD chịu thuế GTGT và không chịu thuế GTGT:										
1							0	0%	0	
Tổng								0	0	
Tổng giá trị hàng hoá, dịch vụ mua vào:										0
Tổng thuế GTGT của hàng hoá, dịch vụ mua vào:										0

Tổng giá trị hàng hoá, dịch vụ mua vào: 0
Tổng thuế GTGT của hàng hoá, dịch vụ mua vào: 0

Tờ khai / PL 01-1/GTGT / PL 01-2/GTGT

Bấm F5 - Thêm dòng
Bấm F6 - Xóa dòng

Thêm phụ lục Nhập lại Ghi In Xóa Kết xuất Đóng

start | tờ khai 01/KHBS và P... | LT1011 [Compatibility... | luan van tot nghiệp - ... | KT22 [Compatibility M... | Học trị k' khai - Phiên B... | 1:48 AM Monday 5/31/2010

Ở phần này, kế toán cũng thực hiện các thao tác y như với phần kê khai bán ra, nhưng hoá đơn là những hoá đơn mua vào.

Kế toán chỉ cần kê khai ở trong 2 phụ lục này, dữ liệu sẽ tự nhảy sang Tờ khai thuế giá trị gia tăng.

Hệ trị kê khai - Phiên bản 2.5.1
 Lập tờ khai

TỜ KHAI THUẾ GIÁ TRỊ GIA TĂNG (Mẫu số 01/GTGT)
 Kỳ tính thuế: Tháng 05 năm 2011

Mã số thuế: 0200581009
 Người nộp thuế: Công ty cổ phần điện tử Hải Phòng

STT	CHỈ TIÊU	GIÁ TRỊ HHDV	THUẾ GTGT
A	Không phát sinh hoạt động mua bán trong kỳ (đánh dấu "X") [10]	<input type="checkbox"/>	
B	Thuế GTGT còn được khấu trừ kỳ trước chuyển sang		[11]
C	Kê khai thuế GTGT phải nộp Ngân sách nhà nước		
I	Hàng hóa, dịch vụ (HHDV) mua vào		
1	Hàng hóa, dịch vụ mua vào trong kỳ ([12]=[14]+[16]; [13]=[15]+[17]) [12]	0	[13]
a	Hàng hóa, dịch vụ mua vào trong nước [14]	0	[15]
b	Hàng hóa, dịch vụ nhập khẩu [16]	0	[17]
2	Điều chỉnh thuế GTGT của HHDV mua vào các kỳ trước		
a	Điều chỉnh tăng [18]	0	[19]
b	Điều chỉnh giảm [20]	0	[21]
3	Tổng số thuế GTGT của HHDV mua vào ([22]=[13]+[19]-[21]) [22]		[22]
4	Tổng số thuế GTGT được khấu trừ kỳ này [23]		[23]
II	Hàng hóa, dịch vụ bán ra		
1	Hàng hóa, dịch vụ bán ra trong kỳ ([24]=[26]+[27]; [25]=[28]) [24]	0	[25]
1.1	Hàng hóa, dịch vụ bán ra không chịu thuế GTGT [26]	0	
1.2	Hàng hóa, dịch vụ bán ra chịu thuế GTGT ([27]=[29]+[30]+[32]; [28]=[31]+[33]) [27]	0	[28]
a	Hàng hóa, dịch vụ bán ra chịu thuế 0% [29]	0	
b	Hàng hóa, dịch vụ bán ra chịu thuế 5% [30]	0	
c	Hàng hóa, dịch vụ bán ra chịu thuế 10% [31]	0	[31]
d	Tờ khai [32]	0	[32]

Thêm phụ lục Nhập lại Ghi

4. Một số quy định chung, nội dung và phương pháp lập tờ khai thuế GTGT

Một số quy định chung:

Trong tờ khai thuế GTGT có sử dụng một số ký tự viết tắt như sau:

- “GTGT” là các ký tự viết tắt của cụm từ “giá trị gia tăng”
- “CSKD” là các ký tự viết tắt của cụm từ “cơ sở kinh doanh”
- “HHDV” là các ký tự viết tắt của cụm từ “hàng hóa dịch vụ”

Cơ sở kinh doanh phải ghi đầy đủ các thông tin cơ bản của kỳ kê khai thuế (tháng...năm...) và các thông tin đã đăng ký thuế với cơ quan thuế vào các mã số từ [01] đến [09] như:

- [01]: Kỳ tính thuế: tháng 10 năm 2010
- [02]: Người nộp thuế: Công ty TNHH Mai Anh
- [03]: Mã số thuế: 0200431902
- [04]: Địa chỉ trụ sở: Số 280, Nguyễn Văn Linh, Lê Chân, HP
- [05]: Quận/huyện: Lê Chân
- [06]: Tỉnh/ Thành phố: Hải Phòng
- [07]: ĐT:0313.518 669
- [08]: Fax: 0313.518.618
- [09]: Email: MaiAnh2007@gmail.com.vn

Số tiền ghi trên tờ khai làm tròn đến đơn vị tiền là đồng Việt Nam. Không ghi số thập phân trên tờ khai thuế GTGT. Đối với các chỉ tiêu không có số liệu phát sinh trong kỳ tính thuế thì bỏ trống không ghi. Nếu các chỉ tiêu có kết quả tính toán nhỏ hơn 0 thì phân số ghi vào tờ khai được để trong ngoặc (). Các chỉ tiêu điều chỉnh trên tờ khai phải có bảng giải trình đính kèm.

Tờ khai thuế GTGT gửi đến cơ quan thuế chỉ được coi là hợp pháp khi tờ khai được kê khai theo đúng mẫu quy định, các chỉ tiêu trong tờ khai được ghi đúng và đầy đủ theo các nguyên tắc nêu tại các điểm 1,2,3 mục I này và được người đại diện theo pháp luật của cơ sở kinh doanh ký tên, đóng dấu vào cuối tờ khai.

Nội dung và phương pháp lập tờ khai thuế GTGT (mẫu số 01/GTGT)

42.1: Không phát sinh hoạt động mua bán trong kỳ:

Nếu trong kỳ kê khai cơ sở kinh doanh không có các hoạt động mua, bán hàng hoá dịch vụ thì đánh dấu "X" vào ô mã số [10], đồng thời không phải điền số liệu vào các chỉ tiêu phản ánh hàng hoá dịch vụ mua vào, bán ra trong kỳ

4.2.2: Thuế GTGT còn được khấu trừ kỳ trước chuyển sang.

Số thuế GTGT còn được khấu trừ kỳ trước chuyển sang được ghi vào mã số [11]

[11]: Không phát sinh

4.2.3: Kế khai thuế GTGT phải nộp vào ngân sách nhà nước:

*** Hàng hoá dịch vụ mua vào:**

Số liệu để kê khai vào các chỉ tiêu của mục này bao gồm hàng hoá dịch vụ mua vào trong kỳ dùng cho hoạt động sản xuất kinh doanh, không bao gồm thuế GTGT đầu vào của các dự án đầu tư của cơ sở kinh doanh. Số thuế GTGT đầu vào của các dự án đầu tư được kê khai, theo dõi riêng tại tờ khai thuế GTGT của dự án đầu tư (MS 01B/GTGT)

a Chỉ tiêu “ Hàng hoá dịch vụ mua vào trong kỳ”

- **Mã số [12]:** Số liệu ghi vào mã số này là tổng số giá trị hàng hoá dịch vụ mua vào trong kỳ chưa có thuế GTGT, bao gồm giá trị hàng hoá dịch vụ mua vào trong nước và nhập khẩu

-[12]:941.776.660

- **Mã số[13]:** Số liệu ghi vào mã số này là tổng số thuế GTGT của hàng hoá dịch vụ mua vào trong kỳ, bao gồm số thuế GTGT của hàng hoá dịch vụ mua vào trong nước và số thuế GTGT đã nộp ở khâu nhập khẩu

-[13]: 93.756.038

b Chỉ tiêu “hàng hoá dịch vụ mua vào trong nước”

- **Mã số [14]:** Số liệu ghi vào mã số này là tổng số giá trị hàng hoá dịch vụ mua vào trong nước(giá trị chưa có thuế GTGT) theo chứng từ mua hàng hóa dịch vụ.

-[14]: 941.776.660

- **Mã số [15]:** Số liệu ghi vào mã số này là tổng số thuế GTGT trên các hoá đơn GTGT và các chứng từ đặc thù (do cơ sở kinh doanh tính lại) của hàng hoá dịch vụ mua vào trong nước.

-[15]: 93.756.038

c Chỉ tiêu” hàng hoá dịch vụ nhập khẩu”

- **Mã số [16]:** Số liệu ghi vào mã số này là tổng số giá trị của hàng hoá dịch vụ nhập khẩu trong kỳ (giá trị chưa có thuế GTGT)

-[16]: Không phát sinh.

- **Mã số [17]:** Số liệu ghi vào mã số này là tổng số thuế GTGT đã nộp ở khâu nhập khẩu trong kỳ

-[17]: Không phát sinh trong kỳ

d Chỉ tiêu “ Điều chỉnh thuế GTGT của hàng hoá dịch vụ mua vào các kỳ trước”

- **Mã số [18], [20]:** Số liệu ghi vào mã số này phản ánh giá trị của hàng hoá dịch vụ mua vào (chưa có thuế GTGT) điều chỉnh tăng, giảm trong các trường hợp được điều chỉnh theo chế độ quy định.

-[18], [20]: Không phát sinh trong kỳ.

-**Mã số [19], [21]:** Số liệu ghi vào mã số này phản ánh số thuế GTGT của hàng hoá dịch vụ mua vào điều chỉnh tăng giảm trong các trường hợp được điều chỉnh theo chế độ quy định.

-[19], [21]: Không phát sinh trong kỳ.

e Chỉ tiêu “ Tổng số thuế GTGT của hàng hoá dịch vụ mua vào”

- **Mã số [22]:** Số liệu ghi vào mã số này phản ánh tổng số thuế GTGT của hàng hoá dịch vụ mua vào bao gồm số thuế GTGT của hàng hoá dịch vụ mua vào trong kỳ và các khoản điều chỉnh tăng , giảm thuế GTGT của hàng hoá dịch vụ mua vào các kỳ trước.

-[22]: 93.756.038

f Chỉ tiêu “ Tổng số thuế GTGT được khấu trừ kỳ này”

- **Mã số [23]:** Số liệu ghi vào mã số này phản ánh tổng số thuế GTGT được khấu trừ.

-[23]: 93.756.038

*** Hàng hoá dịch vụ bán ra**

a Chỉ tiêu “ Hàng hoá dịch vụ bán ra trong kỳ”

- **Mã số [24]:** Số liệu ghi vào mã số này là tổng giá trị hàng hoá dịch vụ bán ra trong kỳ (giá trị chưa có thuế GTGT), bao gồm hàng hoá dịch vụ bán ra không chịu thuế GTGT và hàng hoá dịch vụ bán ra chịu thuế GTGT.

- [24]: 287.630.090

- **Mã số [25]:** Số liệu ghi vào mã số này là tổng số thuế GTGT đầu ra, tương ứng với giá trị hàng hoá dịch vụ bán ra trong kỳ đã ghi vào mã số [24]. Số liệu ở mã số này = số liệu ghi ở mã số [28].

- [25]: 28.763.010

b Chỉ tiêu “ Hàng hoá dịch vụ bán ra không chịu thuế GTGT”

- **Mã số [26]:** Số liệu ghi vào mã số này là tổng giá trị hàng hoá dịch vụ bán ra trong kỳ thuộc diện không chịu thuế của cơ sở kinh doanh.

- [26]: Không phát sinh trong kỳ

c Chỉ tiêu “hàng hoá dịch vụ bán ra chịu thuế GTGT”

- **Mã số [27]:** Số liệu ghi vào mã số này là tổng giá trị hàng hoá dịch vụ bán ra chịu thuế GTGT

- [27]: 287.630.090

- **Mã số [28]:** Số liệu ghi vào mã số này là tổng số thuế GTGT đầu ra tương ứng với giá trị hàng hoá dịch vụ bán ra chịu thuế GTGT đã ghi vào mã số [27]

- [28]: 28.763.010

d Chỉ tiêu “ Hàng hoá dịch vụ bán ra chịu thuế suất 0%”

- **Mã số [29]:** Số liệu ghi vào mã số này là tổng giá trị hàng hoá dịch vụ bán ra trong kỳ chịu thuế suất thuế GTGT là 0%

- [29]: Không phát sinh trong kỳ

e Chỉ tiêu “ Hàng hoá dịch vụ bán ra chịu thuế suất 5%”

- **Mã số [30]:** Số liệu ghi vào mã số này là giá trị hàng hoá dịch vụ bán ra trong kỳ (chưa có thuế GTGT) chịu thuế theo thuế suất 5 %.

- [30]: Không phát sinh trong kỳ.

- **Mã số [31]:** Số liệu ghi vào mã số này là số thuế GTGT tương ứng với giá trị hàng hoá dịch vụ bán ra trong kỳ chịu thuế suất 5 % đã ghi vào mã số [30].

- [31]: Không phát sinh trong kỳ.

f Chỉ tiêu” Hàng hoá dịch vụ bán ra chịu thuế suất 10 %”

- **Mã số [32]:** Số liệu ghi vào mã số này là giá trị hàng hoá dịch vụ bán ra trong kỳ (chưa có thuế GTGT) chịu thuế suất theo thuế suất 10 %.

- [32]: 287.630.090

- **Mã số [33]:** Số liệu ghi vào mã số này là số thuế GTGT tương ứng với giá trị hàng hoá dịch vụ bán ra trong kỳ chịu thuế theo thuế suất 10 % đã ghi vào mã số [32]

- [33]: 28.763.010

g Chỉ tiêu “ Điều chỉnh thuế GTGT của hàng hoá dịch vụ bán ra các kỳ trước”

- **Mã số [34], [36]:** Số liệu ghi vào mã số này là số điều chỉnh tăng, giảm của tổng giá trị hàng hoá dịch vụ bán ra (giá trị chưa có thuế GTGT) của các kỳ kê khai trước.

- [34], [36]: Không phát sinh trong kỳ.

Sinh viên: Dương Thị Trúc - Lớp QTL 302K

- **Mã số [35], [37]:** Số liệu ghi vào mã số này là số điều chỉnh tăng, giảm số thuế GTGT của hàng hoá dịch vụ bán ra của các kỳ kê khai trước.

- [35], [37]: Không phát sinh trong kỳ.

h Chỉ tiêu “ Tổng doanh thu và và thuế GTGT của hàng hoá dịch vụ bán ra”

- **Mã số [38]:** Số liệu ghi vào chỉ tiêu này là tổng giá trị hàng hoá dịch vụ bán ra trong kỳ và các khoản điều chỉnh tăng, giảm của các kỳ kê khai trước.

-[38]=[24]+[34]-[36].

-[38]: 287.630.090

-**Mã số [39];** Số liệu ghi vào mã số này phản ánh tổng số thuế GTGT của hàng hoá bán ra bao gồm số thuế GTGT của hàng hoá dịch vụ bán ra trong kỳ và các khoản điều chỉnh tăng, giảm thuế GTGT của hàng hoá dịch vụ bán ra các kỳ trước. Số liệu ghi vào mã số này là được tính theo công thức.

[39]=[25]+[35]-[37]

-[39]: 28.763.010

*** Xác định nghĩa vụ thuế GTGT phải nộp trong kỳ:**

a Chỉ tiêu “ Thuế GTGT phải nộp trong kỳ”:

- **Mã số [40]:** Số liệu để ghi vào chỉ tiêu này được tính theo công thức:

[40]=[39]-[23]-[11]>=0

- Trường hợp kết quả tính toán của chỉ tiêu [39]=0 thì phải ghi số “0” vào kết quả.

b Chỉ tiêu “ Thuế GTGT chưa khấu trừ hết kỳ này”

- **Mã số [41]:** Số liệu để ghi vào chỉ tiêu này được tính theo công thức:

[41]=[39]-[23]-[11] < 0

Nếu đã có số liệu để ghi vào chỉ tiêu [41] thì sẽ không có số liệu ghi chỉ tiêu [40].

- [41]: 64.993.028

c Chỉ tiêu “ Thuế GTGT đề nghị hoàn kỳ này”

- **Mã số [42]:** Số liệu ghi vào chỉ tiêu này là số thuế GTGT mà cơ sở kinh doanh đề nghị hoàn theo chế độ quy định.

- [42]: Không phát sinh

d Thuế GTGT còn được khấu trừ chuyển kỳ sau:

- **Mã số [43]:** Số liệu để ghi vào chỉ tiêu này được tính theo công thức:

$$[43]=[41] - [42]$$

Kết quả của mã số [43] của tờ khai thuế GTGT kỳ này được dùng để ghi vào mã số [11] của tờ khai thuế GTGT của kỳ tiếp theo

-[43]: 64.993.028

5 Tài khoản sử dụng và sơ đồ hạch toán:

5.1 Tài khoản sử dụng

Tk 133: Thuế GTGT được khấu trừ

TK 1331: Thuế GTGT được khấu trừ hàng hoá, dịch vụ

TK 13311; Thuế GTGT được khấu trừ hàng hoá, dịch vụ có hoá đơn

TK 3331: Thuế GTGT

TK 33311; Thuế GTGT đầu ra

Hiện nay công ty đang áp dụng hình thức kế toán Nhật Ký Chung. Các loại sổ được sử dụng trong kế toán thuế GTGT gồm có

- Sổ nhật ký chung
- Sổ cái TK 133, TK 3331
- Sổ tổng hợp phát sinh TK 133, TK 3331

5.2 Sơ đồ hạch toán

Quy trình ghi sổ kế toán được khái quát theo sơ đồ sau

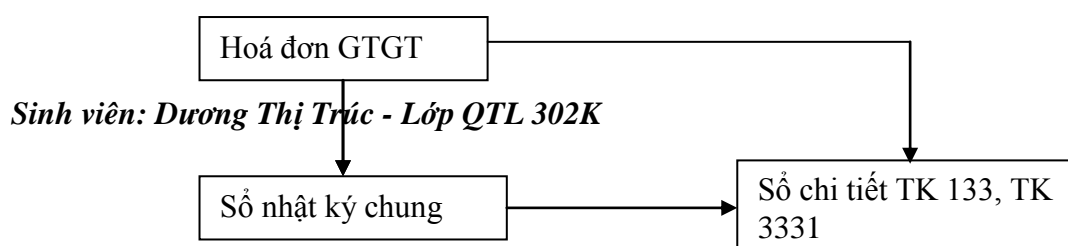

Ghi hàng

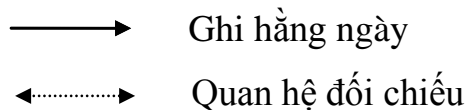

Số liệu để vào sổ chi tiết TK 133 và sổ chi tiết Tk 3331 là hoá đơn GTGT hoặc bảng kê hoá đơn chứng từ của hàng hoá dịch vụ mua vào, bán ra. Hằng ngày khi các nghiệp vụ kinh tế phát sinh đều được phản ánh vào sổ nhật ký chung các nghiệp vụ liên quan đến bán hàng kế toán tiêu thụ sẽ căn cứ vào hoá đơn bán hàng(GTGT) để vào sổ chi tiết bán hàng, kế toán thanh toán , Kế toán tiền mặt, kế toán ngân hàng sẽ tiến hành vào sổ công nợ, Sổ tiền mặt, sổ tiền gửi ngân hàng sau đó chuyển hoá đơn đến bộ phận kế toán thuế GTGT để vào ổ chi tiết TK 3331, khi đó các nghiệp vụ kinh tế phát sinh liên quan đến mua hàng hoá dịch vụ kế toán vật liệu sẽ căn cứ vào phiếu xuất kho để vào sổ chi tiết vật liệu, kế toán chi phí sẽ làm căn cứ vào hoá đơn GTGT để vào sổ chi tiết chi phí sản xuất kinh doanh, kế toán thanh toán sẽ căn cứ vào hoá đơn GTGT để vào sổ chi tiết thanh toán , sổ quỹ tiền mặt ... Sau đó hoá đơn GTGT được chuyển đến bộ phận kế toán thuế GTGT để vào sổ chi tiết TK 133

Cụ thể quá trình ghi sổ diễn ra như sau:

- Hằng ngày các NVKTPS được phản ánh vào Sổ Nhật ký chung căn cứ vào chứng từ gốc, đồng thời từ các chứng từ gốc hoặc sổ nhật ký chung kế toán vào sổ chi tiết TK 133 và TK 3331.

PHẦN III: MỘT SỐ BIỆN PHÁP NHẪM HOÀN THIỆN TỔ CHỨC CÔNG TÁC KẾ TOÁN THUẾ GTGT TẠI CÔNG TY TNHH MAI ANH

I Yêu cầu của việc hoàn thiện:

Sinh viên: Dương Thị Trúc - Lớp QTL 302K

1. Hoàn thiện phải phù hợp với chế độ chính sách và chuẩn mực kế toán:

Như ta đã biết, yêu cầu của công tác kế toán nói chung và kế toán thuế GTGT nói riêng là phải tuân thủ đúng theo chuẩn mực kế toán mới nhất cũng như những chế độ chính sách tài chính nhà nước. Một doanh nghiệp cho dù hoạt động trong lĩnh vực nào thì cũng phải tuân thủ theo đúng những quy định của BTC trong việc sử dụng ghi chép hoá đơn, chứng từ, kê khai thuế, khấu trừ thuế và nộp thuế. Nếu doanh nghiệp không làm đúng những quy định hiện hành về thuế thì lập tức sẽ có sự can thiệp của cơ quan thuế trực tiếp quản lý. Chính vì vậy việc hoàn thiện tổ chức công tác kế toán thuế GTGT phải theo hướng phù hợp với chế độ chính sách thuế cũng như chuẩn mực kế toán thuế hiện hành, một mặt để thuận tiện trong công tác quản lý, mặt khác để không vi phạm chính sách quản lý kinh tế của nhà nước. Nhà nước ta luôn tạo điều kiện thuận lợi, đối xử công bằng đối với tất cả các doanh nghiệp, bất cứ doanh nghiệp nào kinh doanh không đúng pháp luật thì đều bị xử phạt nghiêm minh. Nếu như doanh nghiệp thực hiện đúng theo những quy định, hướng dẫn của nhà nước thì đương nhiên là sẽ được hưởng ưu đãi trong mọi lĩnh vực.

2. Hoàn thiện phải đáp ứng yêu cầu quản lý của doanh nghiệp:

Việc hoàn thiện tổ chức công tác kế toán thuế GTGT tại doanh nghiệp nói chung và tại công ty TNHH Mai Anh nói riêng không chỉ phù hợp với chính sách, chế độ chuẩn mực kế toán của nhà nước mà phải đáp ứng được yêu cầu quản lý của doanh nghiệp. Tùy theo từng loại hình doanh nghiệp, từng ngành nghề kinh doanh khác nhau, triết lý kinh doanh của chủ doanh nghiệp khác nhau thì cách quản lý tại từng doanh nghiệp cũng khác nhau.

Chính vì vậy việc hoàn thiện phải đáp ứng được yêu cầu quản lý của doanh nghiệp, bởi vì bất kỳ một doanh nghiệp nào khi bước chân vào thương trường thì đều đặt mục tiêu lợi nhuận lên hàng đầu. Công việc quản lý thì đề ra mục tiêu, xây dựng phương hướng cách thức thực hiện mục tiêu và chỉ ra những nguồn lực cần thiết để đạt được mục tiêu đó. Thuế GTGT không ảnh hưởng trực tiếp đến lợi nhuận của doanh nghiệp vì bản thân doanh nghiệp không phải là đối tượng chịu thuế nhưng sự vận động của nó ảnh hưởng trực tiếp đến dòng vốn của

doanh nghiệp cho nên xét đến cùng thì nó vẫn phần nào ảnh hưởng gián tiếp đến lợi nhuận kinh doanh. Do đó thuế GTGT là đối tượng quản lý của bất kỳ doanh nghiệp nào kinh doanh vì mục tiêu lợi nhuận. Việc hoàn thiện nếu không đáp ứng được nhu cầu quản lý của doanh nghiệp thì sẽ mất đi ý nghĩa chủ quan của nó, về mặt lý thuyết nếu thiếu bất kỳ một ý nghĩa nào thì không được coi là hoàn thiện. Nói tóm lại trên đây là hai yêu cầu đặt ra trước hết của việc hoàn thiện tổ chức công tác kế toán nói chung và kế toán thuế GTGT nói riêng

II. Một số đề xuất nhằm hoàn thiện tổ chức công tác kế toán thuế GTGT tại công ty TNHH Mai Anh.

1. Nhận xét chung về công tác kế toán thuế GTGT tại công ty TNHH Mai Anh.

1.1 Ưu điểm

Công tác kế toán tại công ty hoạt động có hiệu quả và luôn đảm bảo cung cấp kịp thời mọi thông tin về tình hình tài chính của công ty khi có nhu cầu.

Bộ máy kế toán tuy đơn giản nhưng luôn phát huy được sức sáng tạo và năng động. Mỗi thành viên đều hoàn thành tốt lĩnh vực của mình và không ngừng học hỏi kinh nghiệm trong các lĩnh vực khác để nâng cao sự hiểu biết.

1.2 Nhược điểm

- Việc bố trí nhân sự trong phòng kế toán chưa hợp lý.
- Trình độ kế toán viên còn chưa chuyên môn.
- Chưa có sự kiểm tra đối chiếu giữa sổ chi tiết và tờ khai thuế lên gây ra việc không khớp về số liệu.
- Hoá đơn viết sai đã xé ra khỏi cuống không có biên bản điều chỉnh hoặc biên bản huỷ hoá đơn.
- Tình hình báo cáo sử dụng hoá đơn chưa chính xác.
- Kế toán không lập bảng kê bán lẻ.

2 Đề xuất hoàn thiện tổ chức công tác thuế GTGT tại công ty TNHH Mai Anh

-Công ty phải nâng cao hơn nữa về sự hiểu biết về luật thuế GTGT.
thường xuyên bồi dưỡng cho nhân viên phòng kế toán những khoá học ngắn để
nâng cao trình độ chuyên môn.

-Cần có sự kiểm tra đối chiếu sát sao giữa sổ chi tiết và tờ khai thuế
GTGT, để tránh trường hợp không khớp về mặt số liệu. Việc này đòi hỏi kế toán
cần kiểm tra lại thường xuyên chứng từ gốc nhằm tránh trường hợp bỏ sót nghiệp
vụ. Việc kiểm tra đối chiếu có thể thông qua các bảng sau:

Niên độ kế toán: Năm 2010

Khoản mục TK: 13311, 33311

Tháng	Hạch toán				Kê khai				Chênh lệch	
	VAT đầu vào	VAT đầu ra	Số còn được khấu trừ	Số phải nộp	VAT đầu vào	VAT đầu ra	Số còn được khấu trừ	Số phải nộp	VAT đầu vào	VAT đầu ra
Dư đầu kì										
T1/2010										
T2/2010										
T3/2010										
T4/2010										
...										
T11/2010										
T12/2010										
Cộng										

Số còn được khấu trừ:

Chênh lệch:

Niên độ kế toán: 2010

Khoản mục TK 511

Kê khai			Chênh lệch		Tờ khai		
Doanh thu	VAT đầu ra	Thuế suất	Doanh thu	VAT đầu ra	Doanh thu	VAT đầu ra	Thuế suất

- Trong thực tế, Công ty khi kê khai thuế GTGT đôi khi còn bỏ sót hóa đơn đầu vào và hóa đơn đầu ra. Việc này cần phải được kế toán điều chỉnh kịp thời vào tháng phát hiện ra sai sót này. Với hóa đơn đầu vào thì trong thời hạn 6 tháng có thể khai bổ sung còn nếu quá 6 tháng thì doanh nghiệp không được khấu trừ thuế GTGT đầu vào nữa mà kế toán sẽ phải hạch toán vào chi phí. Còn với hóa đơn đầu ra không được phép kê khai bổ sung mà phải làm các tờ khai điều chỉnh theo mẫu biểu 01/KHSB và phụ lục 01-3/GTGT.

- Công ty trong 3 tháng liên tục trở lên (không phân biệt niên độ kế toán) có số thuế đầu vào lớn hơn số thuế đầu ra. Số thuế được hoàn lại là số thuế đầu vào chưa được khấu trừ hết của thời gian xin hoàn thuế. Quy trình hoàn thuế được thực hiện như sau:

+ Công văn đề nghị hoàn thuế GTGT nêu rõ lý do hoàn thuế, số thuế đề nghị hoàn, thời gian hoàn (theo mẫu số 10/GTGT).

+ Bảng kê khai tổng hợp số thuế phát sinh đầu ra, số thuế đầu vào được khấu trừ, số thuế đã nộp (nếu có), số thuế đầu vào lớn hơn số thuế đầu ra đề nghị hoàn lại.

bảng kê hàng hóa, dịch vụ mua vào, bán ra trong kỳ liên quan đến việc xác định thuế GTGT đầu vào, đầu ra (mẫu số 02/GTGT, 03/GTGT)

Trường hợp việc kê khai hàng tháng đã đầy đủ và chính xác, phù hợp với bảng kê khai tổng hợp, Công ty không phải nộp bảng kê hàng hóa, dịch vụ mua vào, bán ra các tháng đề nghị hoàn thuế. Trường hợp có điều chỉnh thuế GTGT đầu vào được khấu trừ, thuế GTGT đầu ra của các tháng trong thời gian hoàn

Sinh viên: Dương Thị Trúc - Lớp QTL 302K

thuế thì cơ sở phải kê khai số thuế GTGT đầu vào được khấu trừ, thuế GTGT đầu ra phát sinh từng tháng trong thời gian hoàn thuế, số thuế điều chỉnh phải giải trình rõ lý do.

- Quản lý, báo cáo sử dụng hóa đơn: Hiện nay hóa đơn do Công ty tự in, kế toán chưa coi trọng việc lập hóa đơn nên gây nhầm lẫn

- Khi xảy ra trường hợp ghi sai hóa đơn phải tiến hành hủy hóa đơn. Để hủy hóa đơn, doanh nghiệp có 2 cách:

+ Cách 1: Nếu hóa đơn chưa xé khỏi cuống thì gạch chéo cả 3 liên

+ Cách 2: Nếu liên 2 đã xé khỏi cuống thì hủy hóa đơn được tiến hành bằng cách: làm biên bản hủy hóa đơn sau đó 2 bên kí và đóng dấu xác nhận vào biên bản hủy hóa đơn

- Tất cả các nghiệp vụ kinh tế phát sinh hàng ngày đều được phản ánh vào Sổ nhật kí chung, như vậy khối lượng ghi chép là rất lớn gây khó khăn cho việc theo dõi. Theo tôi Công ty nên mở thêm một số Sổ nhật kí chuyên dùng để theo dõi một số nghiệp vụ chủ yếu như mua hàng, bán hàng để cuối tháng kế toán thuế GTGT có thể lấy số liệu từ các Nhật kí chuyên dùng đó để đối chiếu số liệu đã tổng hợp được trên các sổ chi tiết.

Dưới đây là một số mẫu sổ Nhật kí chuyên dùng Công ty nên mở theo:

SỔ NHẬT KÍ MUA HÀNG

Ngày tháng ghi số	Chứng từ		Diễn giải	Phải trả người bán (Có TK 331)	Ghi nợ các TK			TK khác	
	SH	NT			152	153	...	Số hiệu	Số tiền

SỔ NHẬT KÍ BÁN HÀNG

Ngày tháng ghi sổ	Chứng từ		Diễn giải	Phải thu của khách hàng (Nợ TK 131)	Ghi có TK doanh thu			TK khác	
	SH	NT			Hàng hóa	Thành phẩm	Dịch vụ	Số hiệu	Số tiền

- Việc bố trí nhân sự trong phòng kế toán phải được xem xét lại, nên bố trí một nhân viên kế toán chỉ chuyên theo dõi thuế, còn mảng kế toán tiền mặt mà cán bộ này đang kiêm nhiệm nên giao cho người khác theo dõi để việc kê khai thuế hàng tháng cập nhật thông tin về thuế thực sự nhanh.

- Công ty nên tiến hành lập bảng kê bán lẻ tại các cửa hàng bán lẻ để một mặt là thực hiện theo đúng qui định tránh việc trốn thuế, mặt khác là để tạo điều kiện thuận lợi trong công tác quản lý các kênh phân phối sản phẩm, đồng thời nhằm theo dõi riêng việc bán lẻ hàng hoá.

- Cần có sự đối chiếu sát sao giữa sổ cái TK 133, TK 3331 với bảng kê và Tờ khai thuế, tránh trường hợp không khớp về số liệu. Việc này đòi hỏi kế toán viên cần kiểm tra lại thường xuyên chứng từ gốc nhằm tránh trường hợp bỏ sót nghiệp vụ.

- Ngoài ra trong nhiều trường hợp, khi mua bán hàng qua điện thoại; kế toán cần đến tận nơi lấy hoá đơn, hoặc phải so sánh đối chiếu với các hoá đơn đã có để tránh lấy phải hoá đơn giả do bên bán cung cấp. Ngược lại khi bán hàng cho khách hàng ở xa thiếu chữ ký của người mua hàng ta cần đóng dấu “ Bán Sinh viên: *Dương Thị Trúc - Lớp QTL 302K*

hàng qua điện thoại “ vào hoá đơn. Việc này hiện nay rất nhiều doanh nghiệp bán lẻ đã thực hiện.

- Công ty cần sớm có tờ trình xin hoàn thuế để tránh sự nghi ngờ của cơ quan thuế.

- Tất cả các nghiệp vụ kinh tế phát sinh hàng ngày đều được phản ánh vào sổ Nhật ký chung, như vậy khối lượng ghi chép là rất lớn gây khó khăn cho việc theo dõi. Theo tôi Công ty nên mở thêm một số sổ Nhật ký chuyên dùng để theo dõi một số loại nghiệp vụ chủ yếu như mua hàng, bán hàng, để cuối tháng kế toán thuế GTGT có thể lấy số liệu tổng hợp từ các Nhật ký chuyên dùng đó để đối chiếu số liệu đã tổng hợp được trên các sổ chi tiết.

KẾT LUẬN

Công ty TNHH Mai Anh là một doanh nghiệp tư nhân hạch toán độc lập. Trong điều kiện kinh tế thị trường đạt tới quy mô kinh doanh buôn bán và trình độ quản lý như hiện nay là cả một quá trình phấn đấu liên tục của toàn bộ cán bộ công nhân viên và ban giám đốc công ty. Công ty luôn cố gắng tìm mọi biện pháp để hoà nhập bước đi của mình với nhịp điệu phát triển chung của nền kinh tế đất nước. Cùng với sự sáng tạo Công ty TNHH Mai Anh đã đạt được nhiều thành tích đáng kể, hoàn thành nghĩa vụ đóng góp với nhà nước, không ngừng nâng cao đời sống cán bộ công nhân viên.

Trong sự phát triển chung của công ty , bộ phận kế toán thực sự là một trong những bộ phận quan trọng trong hệ thống quản lý kinh tế, quản lý kinh doanh doanh nghiệp và cũng có những ưu điểm đáng kể. Bộ máy kế toán của công ty gọn nhẹ, sắp xếp phù hợp cho quá trình ghi chép, quản lý việc lưu trữ, luân chuyển chứng từ phát huy năng lực sẵn có của công ty. Trong công ty có sự đoàn kết tốt , phối hợp cao giữa các nhân viên của phòng, thường xuyên tham mưu cho giám đốc về các chính sách của nhà nước, của ngành tài chính kế toán . Bộ máy kế toán thực sự là công tác quản lý đắc lực trong quá trình kinh doanh tạo ra nhiều công ăn việc làm cho người lao động.

Trên đây là kết quả của thời gian em thực tập thực tế làm việc và tìm hiểu về mô hình cũng như công tác tổ chức hạch toán kế toán tại công ty TNHH Mai Anh. Tuy nhiên do thời gian thực tập và thực tế không nhiều, kiến thức vẫn nằm trong khuôn khổ nhất định nên bài luận văn của em không tránh khỏi những sai sót. Em rất mong nhận được sự góp ý chỉ bảo của các thầy cô trong trường và các anh chị tại phòng kế toán. Sau cùng em xin chân thành cảm ơn sự hướng dẫn tận tình của thạc sĩ Đồng Thị Nga, cùng toàn thể các anh chị tại phòng kế toán công ty TNHH Mai Anh và toàn thể các thầy cô trong khoa Quản trị kinh doanh và nhà trường đã tạo điều kiện thuận lợi cho em hoàn thành bài luận văn này.

Em xin chân thành cảm ơn!

Hải phòng, ngày 28, tháng 06, năm 2011

Sinh viên

Dương Thị Trúc

Sinh viên: Dương Thị Trúc - Lớp QTL 302K

MỤC LỤC

Lời mở đầu.....	1
PHẦN 1: MỘT SỐ VẤN ĐỀ CHUNG VỀ THUẾ VÀ LUẬT THUẾ GTGT	3
I. Khái quát chung về thuế	3
1. Khái quát về thuế:.....	3
2. Khái niệm về thuế.....	3
3. Đặc điểm về thuế:.....	4
4. Vai trò của thuế trong nền kinh tế thị trường:	4
5. Chức năng của thuế:	5
6. Phân loại thuế	5
7. Các yếu tố cấu thành sắc thuế	6
II. Thuế GTGT và sự cần thiết phải áp dụng thuế GTGT ở nước ta:.....	6
1. Sự ra đời và phát triển của thuế của thuế GTGT:.....	6
2. Sự cần thiết phải áp dụng thuế GTGT ở Việt Nam:	8
III. Nội dung cơ bản của Luật thuế GTGT:.....	8
1. Khái niệm thuế GTGT:.....	8
2. Đặc điểm của thuế GTGT:	9
3. Vai trò của thuế giá trị gia tăng trong quản lý Nhà nước về kinh tế.....	10
4. Đối tượng chịu thuế GTGT:.....	11
5. Đối tượng không chịu thuế GTGT:.....	12
6. Đối tượng nộp thuế GTGT:.....	13
7. Căn cứ tính thuế GTGT:	13
7.1 Giá tính thuế GTGT:	13
7.2 Thuế suất	16
7.2.1. Thuế suất 0%: HHDV xuất khẩu và được coi như xuất khẩu và một số dịch vụ khác.....	16
7.2.2. Thuế suất 5%: HHDV thiết yếu phục vụ cho nhu cầu của cộng đồng (15 nhóm)	16
7.2.3. Thuế suất 10%: HHDV thông thường còn lại.....	18
8. Phương pháp tính thuế:	18
8.1 Phương pháp khấu trừ:.....	18
8.2 Phương pháp trực tiếp.....	21
IV. Thủ tục kê khai thuế, nộp thuế	22
1. Kê khai thuế.....	22

2. Nộp thuế.....	23
3. Hoàn thuế.....	23
V. Yêu cầu quản lý và nhiệm vụ của kế toán thuế.....	24
1. Yêu cầu quản lý thuế GTGT.....	24
2.Nhiệm vụ kế toán thuế GTGT	25
2.1. Mô tả công việc nhân viên kế toán thuế nói chung	25
2.1.1. Trách nhiệm	25
2.1.2. Quyền hạn.....	26
2.1.3. Mối liên hệ công tác	27
2.2. Nhiệm vụ của kế toán thuế GTGT nói riêng	27
VI. Phương pháp kế toán thuế GTGT	28
1. Chứng từ kế toán	28
2. Tài khoản kế toán	29
2.1. Tài khoản 133 – Thuế GTGT được khấu trừ	29
2.2. Tài khoản 3331- Thuế GTGT phải nộp.....	30
3. Trình tự kế toán:	31
3.1. Đối với đơn vị nộp thuế GTGT theo phương pháp khấu trừ	31
PHẦN II: THỰC TRẠNG CÔNG TÁC KẾ TOÁN THUẾ TẠI CÔNG TY TNHH MAI ANH.....	71
I. Khái quát về Công ty TNHH Mai Anh.....	71
1. Giới thiệu về Công ty	71
2.Đặc điểm kinh doanh của công ty TNHH Mai Anh.	71
3.Cơ cấu tổ chức bộ máy quản lý của công ty TNHH Mai Anh.....	72
3.1 Giám đốc.....	73
3.2 Phó Giám đốc.....	73
3.3 Phòng kế toán.....	74
3.4 Tổ chức công tác kế toán tại công ty TNHH Mai Anh.....	74
3.4.1 Tổ chức bộ máy kế toán tại công ty TNHH Mai Anh.....	74
3.4.2 - Tổ chức hệ thống kế toán tại công ty.....	75
3.4.3. Hình thức kế toán nhật ký chung bao gồm các loại sổ chủ yếu sau:	76
3.4.4 Tổ chức hệ thống báo cáo.....	76
II. TÌNH HÌNH THỰC HIỆN CÔNG TÁC THUẾ GTGT TẠI CÔNG TY TNHH MAI ANH.....	77
1. Các mức thuế suất được áp dụng:	77

2. Hạch toán ban đầu.....	77
2.1. Chứng từ đầu vào.....	78
4. Một số quy định chung, nội dung và phương pháp lập tờ khai thuế GTGT	101
4.1. Một số quy định chung:.....	101
4.1.1.Trong tờ khai thuế GTGT có sử dụng một số ký tự viết tắt như sau:.....	101
4.1.2.Cơ sở kinh doanh phải ghi đầy đủ các thông tin cơ bản của kỳ kê khai thuế (tháng...năm...) và các thông tin đã đăng ký thuế với cơ quan thuế vào các mã số từ [01] đến [09] như:	102
4.2. Nội dung và phương pháp lập tờ khai thuế GTGT (mẫu số 01/GTGT).....	102
4.2.1: Không phát sinh hoạt động mua bán trong kỳ:	102
4.2.2: Thuế GTGT còn được khấu trừ kỳ trước chuyển sang.....	103
4.2.3: Kê khai thuế GTGT phải nộp vào ngân sách nhà nước:	103
* Hàng hoá dịch vụ mua vào:.....	103
5 Tài khoản sử dụng và sơ đồ hạch toán:.....	108
5.1 Tài khoản sử dụng.....	108
5.2 Sơ đồ hạch toán	108
PHẦN III: MỘT SỐ BIỆN PHÁP NHẪM HOÀN THIỆN TỔ CHỨC CÔNG TÁC KẾ TOÁN THUẾ GTGT TẠI CÔNG TY TNHH MAI ANH.....	110
I Yêu cầu của việc hoàn thiện:.....	110
1. Hoàn thiện phải phù hợp với chế độ chính sách và chuẩn mực kế toán:	111
2.Hoàn thiện phải đáp ứng yêu cầu quản lý của doanh nghiệp:.....	111
II.Một số đề xuất nhằm hoàn thiện tổ chức công tác kế toán thuế GTGT tại công ty TNHH Mai Anh.....	112
1Nhận xét chung về công tác kế toán thuế GTGT tại công ty TNHH Mai Anh.....	112
1.1 Ưu điểm.....	112
1.2 Nhược điểm.....	112
2 Đề xuất hoàn thiện tổ chức công tác thuế GTGT tại công ty TNHH Mai Anh.....	112
KẾT LUẬN	119